

Ministère de la culture et de la communication

Concours externe de technicien(ne) d'art

Métiers : Bois
Spécialité : Ebéniste

SESSION 2014

Épreuve pratique d'admission Du 19 au 20 mai 2015

La phase d'admission comporte une épreuve pratique, comportant :

- la réalisation ou la restauration d'un objet ou bien la conception d'un projet faisant appel à des connaissances techniques et artistiques liées au métier ou à la spécialité assortie d'un coefficient 4 ;
- pour certains métiers ou certaines spécialités, la réalisation d'une épreuve de dessin assortie d'un coefficient 1.

Pour la spécialité ébéniste, l'épreuve pratique consiste en :

- un plan de construction à l'échelle 1 de l'ensemble ou d'une partie du meuble présenté (vues superposées par rabattement sur la face avec utilisation des couleurs conventionnelles et indication des rotations et translations) (*durée : quatre heures*).

- la réalisation d'une partie de l'objet étudié par application des techniques manuelles de la spécialité, utilisation des machines mono-opérationnelles et, s'il y a lieu, de tous moyens dont le professionnel garde la maîtrise, c'est-à-dire effectuer ou coordonner les opérations prévues (*durée : seize heures*).

(durée 20h ; coefficient 5)

Avertissement :

- avant de commencer, vérifiez que le sujet qui vous a été remis comporte toutes les pages ; signalez aux surveillants tout de suite les anomalies éventuelles (page manquante, page illisible...).

Matériel fourni avec le sujet :

- Machines électroportatives Lamello / Domino

Ce document comporte 7 pages au total :

- Page de garde (1 page)
- Sujet (1 page)
- Sommaire des documents photographiques (1 page)
- Documents photographiques (4 pages)

Ministère de la culture et de la communication

Concours externe de technicien(ne) d'art

Métiers : Bois
Spécialité : Ebéniste

SESSION 2014

Épreuve pratique d'admission Du 19 au 20 mai 2015

SUJET POUR LA REALISATION D'UNE PARTIE DE L'OBJET ETUDIE :

Les candidats devront réaliser les étapes suivantes :

- construire une écritoire en bois massif avec sur le dessus un frisage en fougère entouré d'une frise ;
- tracer et réaliser les queues d'aronde des côtés de la caisse ;
- effectuer les assemblages contemporains (Lamello et Domino) ;
- pointer à la scie circulaire : régler l'angle de coupe parallèle au dessus. Un assistant technique effectuera la coupe;
- découper à la scie manuelle, les diagonales pour raccorder les deux longueurs de la caisse;
- confectionner le frisage du dessus et plaquer ;
- fabriquer le tiroir : assembler à queues d'aronde (**Ne pas coller**) ;
- ajuster la tablette de l'écritoire et confectionner une frise pour définir l'emplacement du cuir ;
- confectionner des casiers internes ;
- monter les charnières.

Le tiroir doit être ajusté dans le caisson et l'ensemble doit être rendu prêt à vernir.

Ministère de la culture et de la communication

Concours externe de technicien(ne) d'art

METIERS DU BOIS

Spécialité : Ebéniste

SESSION 2014

Épreuve pratique d'admission

Du 19 au 20 mai 2015

SOMMAIRE DES DOCUMENTS PHOTOGRAPHIQUES

Document n° 1	Une écritoire en position ouverte et fermée	Page 4
Document n° 2	Relevé de mesures de l'écritoire 1/3	Page 5
Document n° 3	Relevé de mesures de l'écritoire 2/3	Page 6
Document n° 4	Relevé de mesures de l'écritoire 3/3	Page 7

Document n°1 : une écrioire en position ouverte



Une écrioire en position fermée



Document n°2 = Relevé de mesure de l'écritoire 1/3

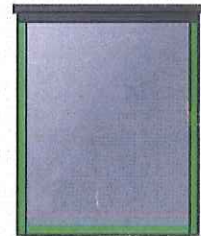
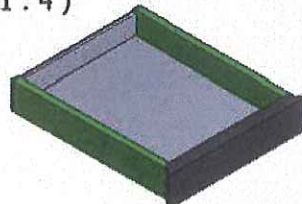
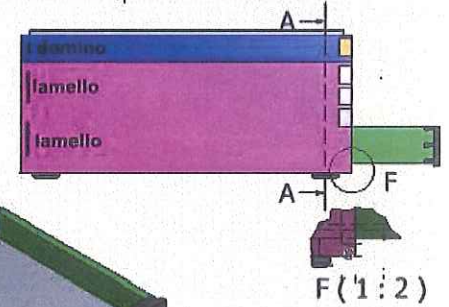
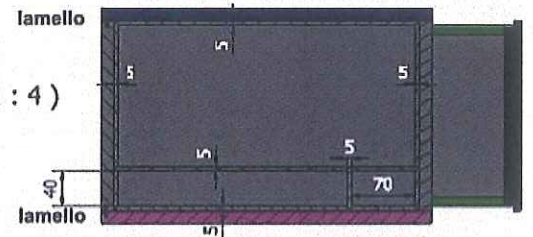
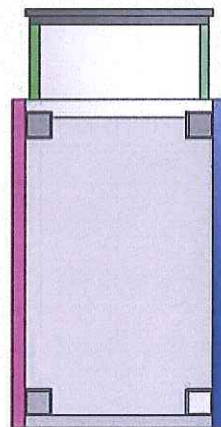
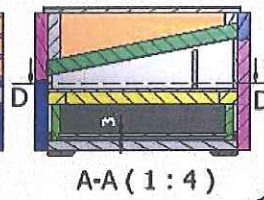
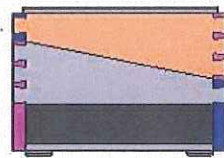
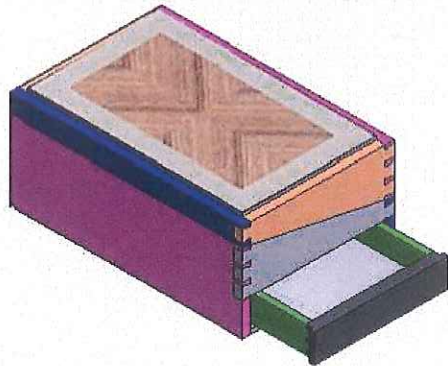
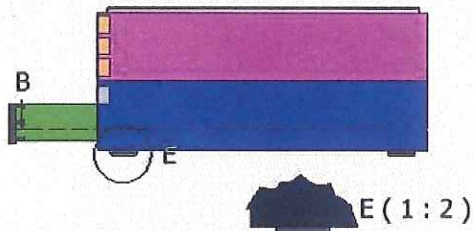
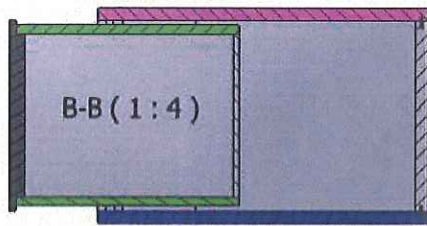

Conçu par : Bibiane	Date : 03/2015
Épreuve pratique d'admission	Feuille 1/3

Document n° 3 - Relevé de mesures de l'écritoire 2/3

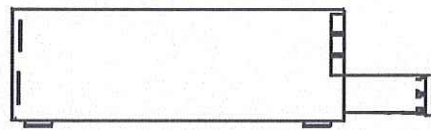

Assemblages par lamello et domino

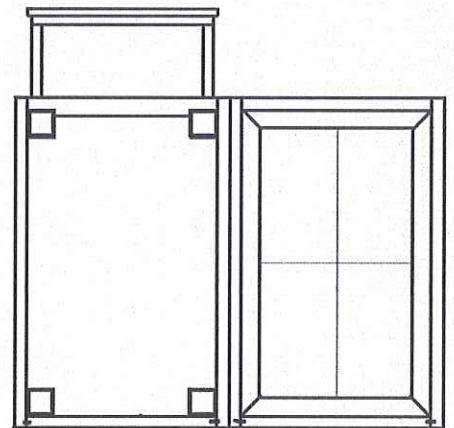
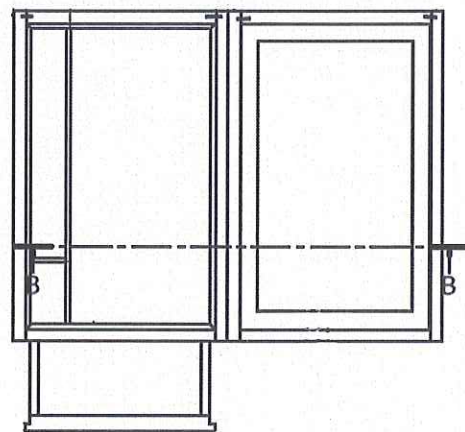
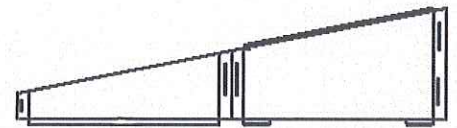

B-B (1 : 4)

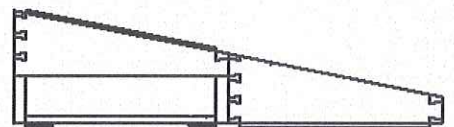
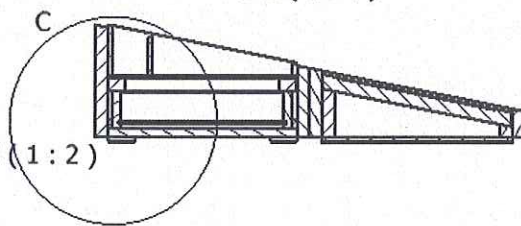
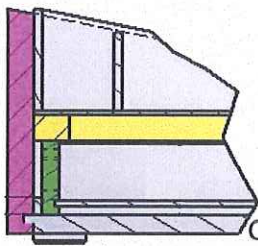

Concep par : Mobilare	Date : 03/2015
Épreuve pratique d'admission	Feuille 2/3

Document n°4 = Relevé de mesures de l'écritoire 3/3

N°pièce	QTE	description	cotes	Essence	
La caisse					
1	2	Devant et Arrière	370/168/14	sipo	
2	1	Côté situé au dessus du tiroir	240/116/14	sipo	
3	1	Côté sans tiroir	212/170/14	sipo	
4	1	Dessus /coller à plat joint	350/220/10	Mdf	
5	1	Fond de la boîte	358/226/10	Mdf	
6	2	Tasseau arrière	212/20/12	Hêtre	
7	2	Tasseau côté	172/20/12	Hêtre	
Tiroir					
8	1	Façade	200/42/12	sipo	
9	1	Façade rapportée	212/52/05	sipo	
10	2	Côtés	260/42/10	sipo	
11	1	Arrière	200/31/8	sipo	goutte de suif
12	1	Fond de tiroir	256/190/5	Cp 5mm	
13	2	Tasseau de ballotement	200/6/5	peuplier	
Aménagement encrier					
14	1	Fond (au dessus du tiroir)	342/212/5	Cp	Poser sur les tasseaux
15	1	Arrière	342/58/5	Sipo	Coller à plat joint
	1	Intermédiaire	342/47/5	Sipo	Entailles
16	1	Devant	342/15/5	Sipo	Coller à plat joint
17	1	Séparation transversale	54/47/5	sipo	Entaille
Aménagement écritoire					
18	1	Tasseau devant	342/13/10	Sipo	
19	1	Tasseau arrière	342/58/10	Sipo	
20	1	Ecritoire	342/215 /15	MDF	
Placages					
	4	frisage en fougère	250/200	Zébrano	
	2	La frise	350/25		
			240/25		
	2	La frise de l'écritoire	342/20		
			212/20		

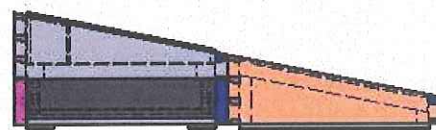
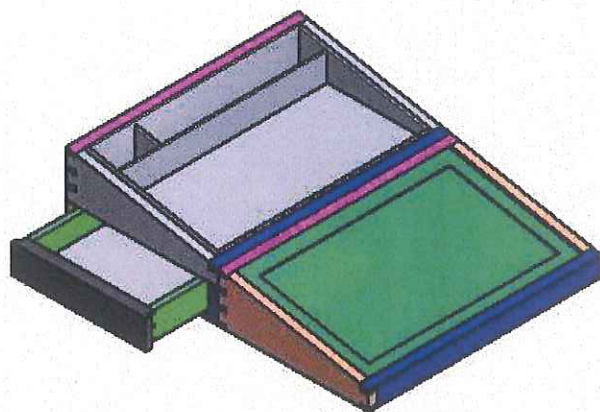

Cours par : fleharc	Date : 03/2015
Épreuve pratique d'admission	Page 3/3

Relevé de mesures

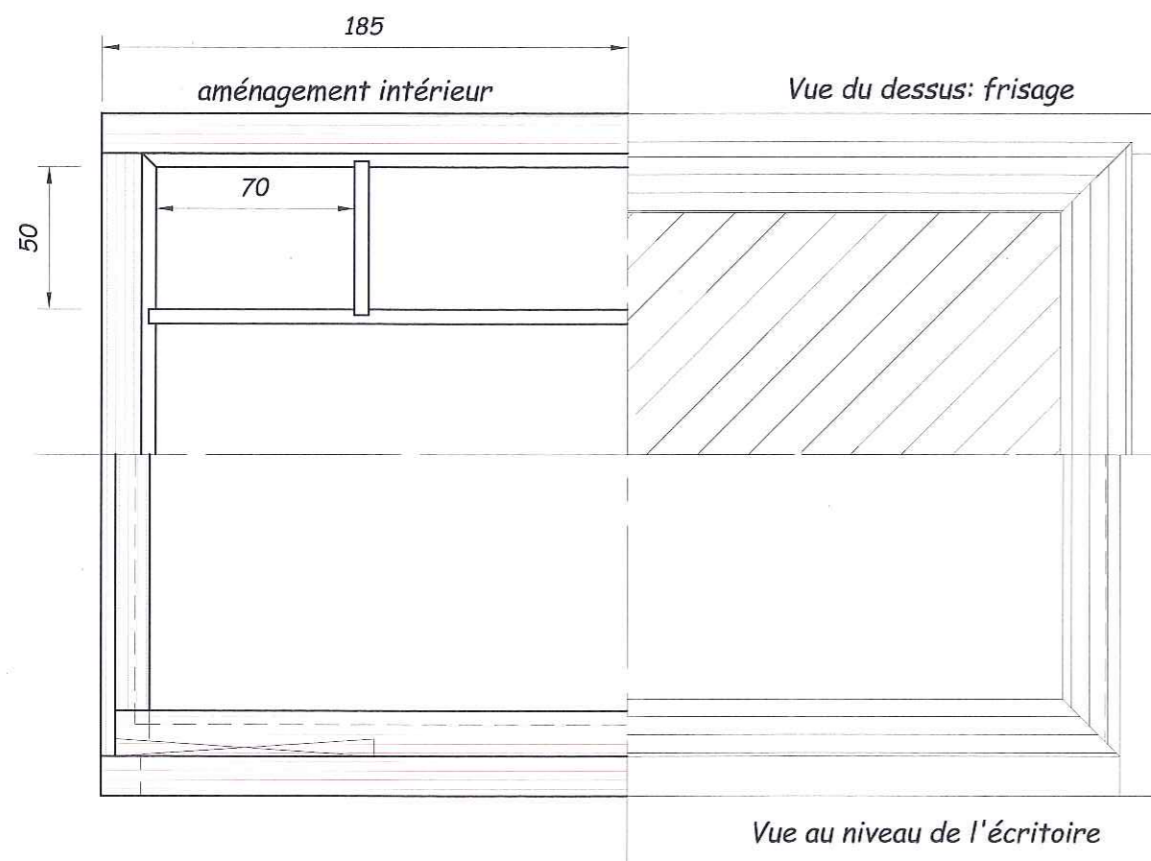
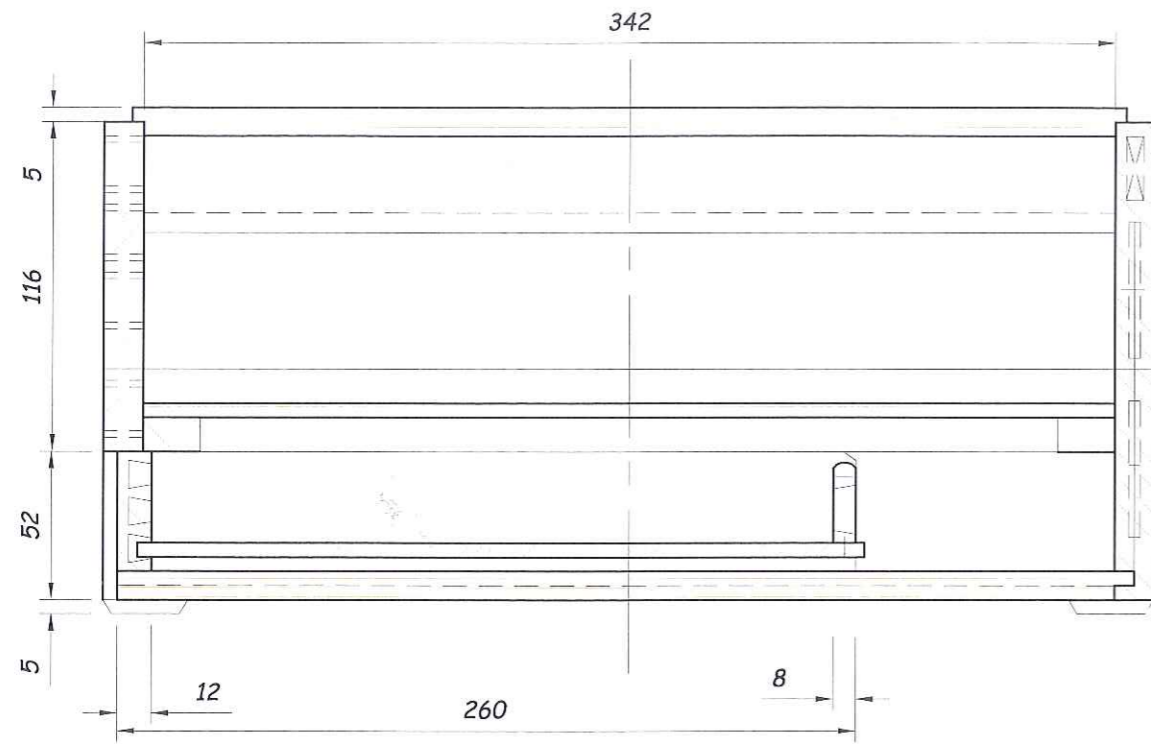

Coupe bleue avant la coupe à la scie circulaire

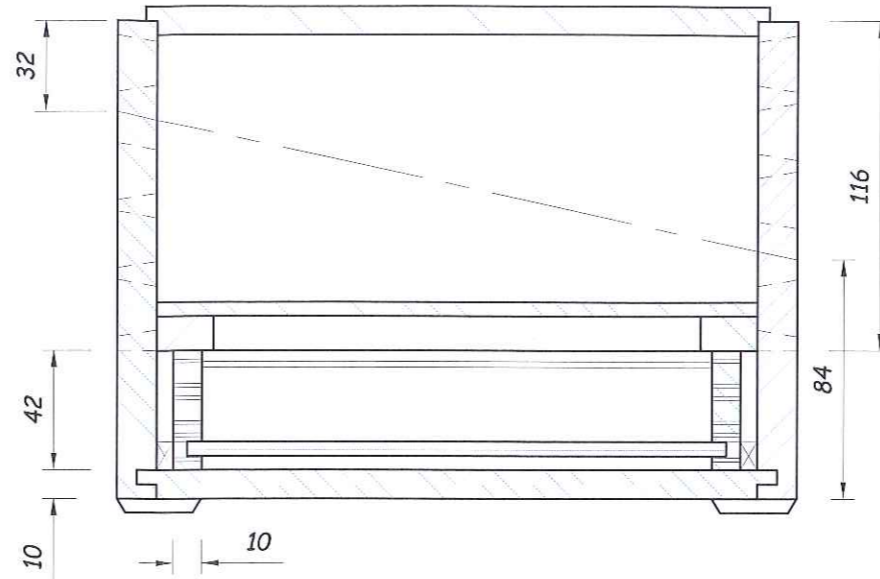

Coupe bleue

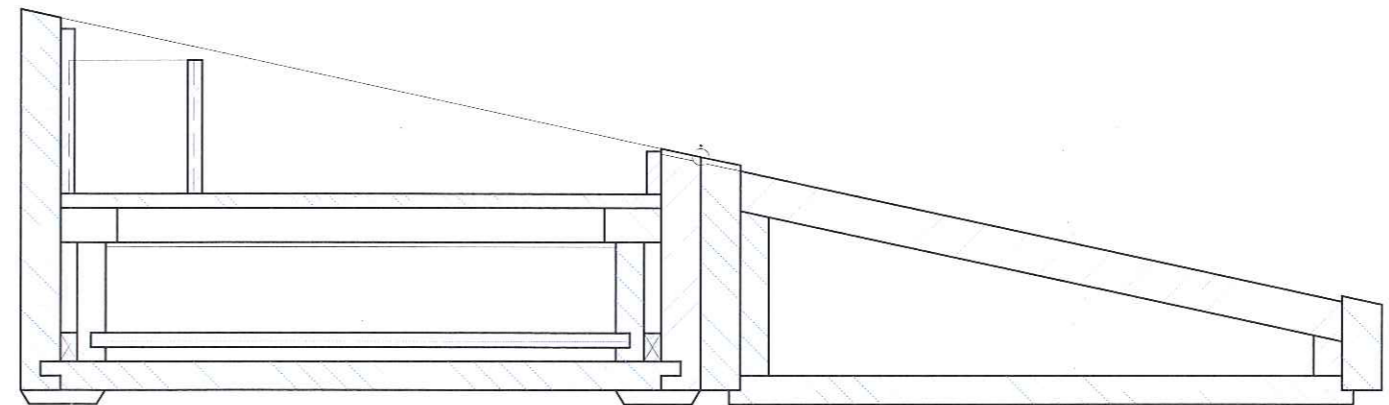
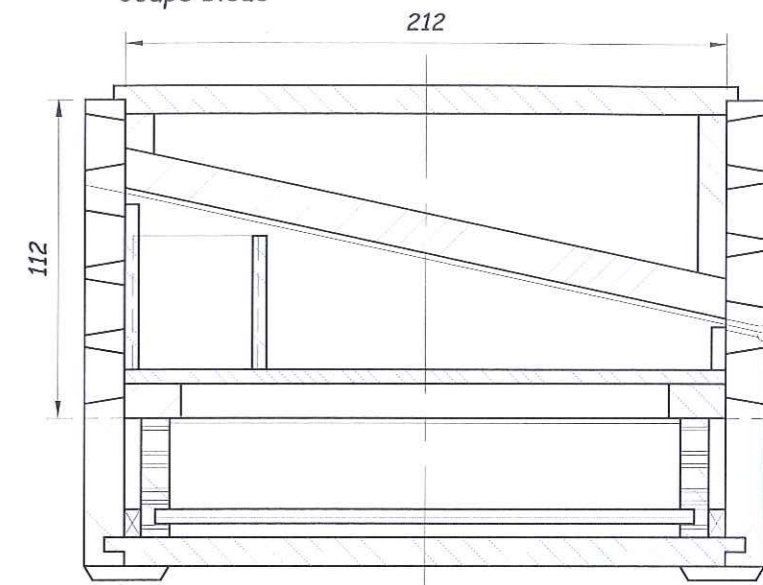

Concours de technicien d'art 2015
Spécialité ébénisterie
Epreuve pratique: réalisation d'une
écritoire.

(Document fourni sur place)