

TABLEAU DE GRADATIONS

(Faites sur faisceaux moyens. Les pourcentages peuvent être utilisés pour tous les autres faisceaux.)

Tensions	Tensions %	TEMP K°	TEMP K°%	Candelas	Candelas%	Durée(h)
16.0	133%	4660	114%	20,439	228%	100
15.0	125%	4526	111%	17,095	190%	200
14.0	117%	4384	107%	14,125	157%	400
13.0	108%	4229	103%	11,249	125%	1150
12.5	104%	4161	102%	10,089	112%	1765
12.0	100%	4090	100%	8,981	100%	3000
11.5	96%	4006	98%	7,823	87%	5217
11.0	92%	3924	96%	6,797	76%	8265
10.5	88%	3847	94%	5,906	66%	9297
10.0	83%	3764	92%	5,041	56%	10,000+
9.5	79%	3685	90%	4,288	48%	
9.0	75%	3603	88%	3,62	40%	
8.5	71%	3513	86%	2,974	33%	
8.0	67%	3425	84%	2,426	27%	
7.0	58%	3237	79%	1,519	17%	
6.0	50%	3039	74%	866	10%	

SPD

La distribution de courant spectral est douce, continue et complète ; c'est pourquoi elle donne à l'utilisateur une lumière très proche de la lumière du jour à travers un spectre visible. Cela la rend idéale pour montrer la vraie couleur et pour mettre en valeur les objets dans une pièce qui a un éclairage d'arrière plan en fluo.

Réduction des U.V.

La lampe SOLUX à 4100K a été conçue de telle sorte, que les UV soient très réduits. La production d'UVB d'une SOLUX, est très basse (0,36 microwatts/lumen). La production d'UVA d'une SOLUX, est seulement de (9,32 microwatts/lumen). Cela rend la lampe SOLUX idéale pour éclairer les tissus et les pigments qui sont sensibles à la lumière.

Réduction des INFRA-ROUGES

Comparé à une lampe standard tungstène-halogènes, le faisceau fourni par la lampe SOLUX a une réduction de 56 % dans la partie I.R. du spectre.

Uniformité du faisceau

Le type d'intensité de la tâche fournie par la lampe SOLUX, est très uniforme et ne fait pas ressortir les défauts habituels (tâches, trous noirs, pétales) que l'on trouve sur des lampes à incandescence à réflecteur ou MR16. Un éclairage inégal est visuellement gênant et déprécie tout ce qui peut être vu.

Choix des températures de couleur

La quantité de lumière éclairant un objet et l'environnement proche ont un impact sur la façon dont votre œil perçoit la couleur. Les travaux récents du Dr Berman au laboratoire de Berkeley et les travaux plus anciens de Kruithof aident à comprendre la perception de la lumière du jour par l'œil Humain.

CATEGORIE 7A

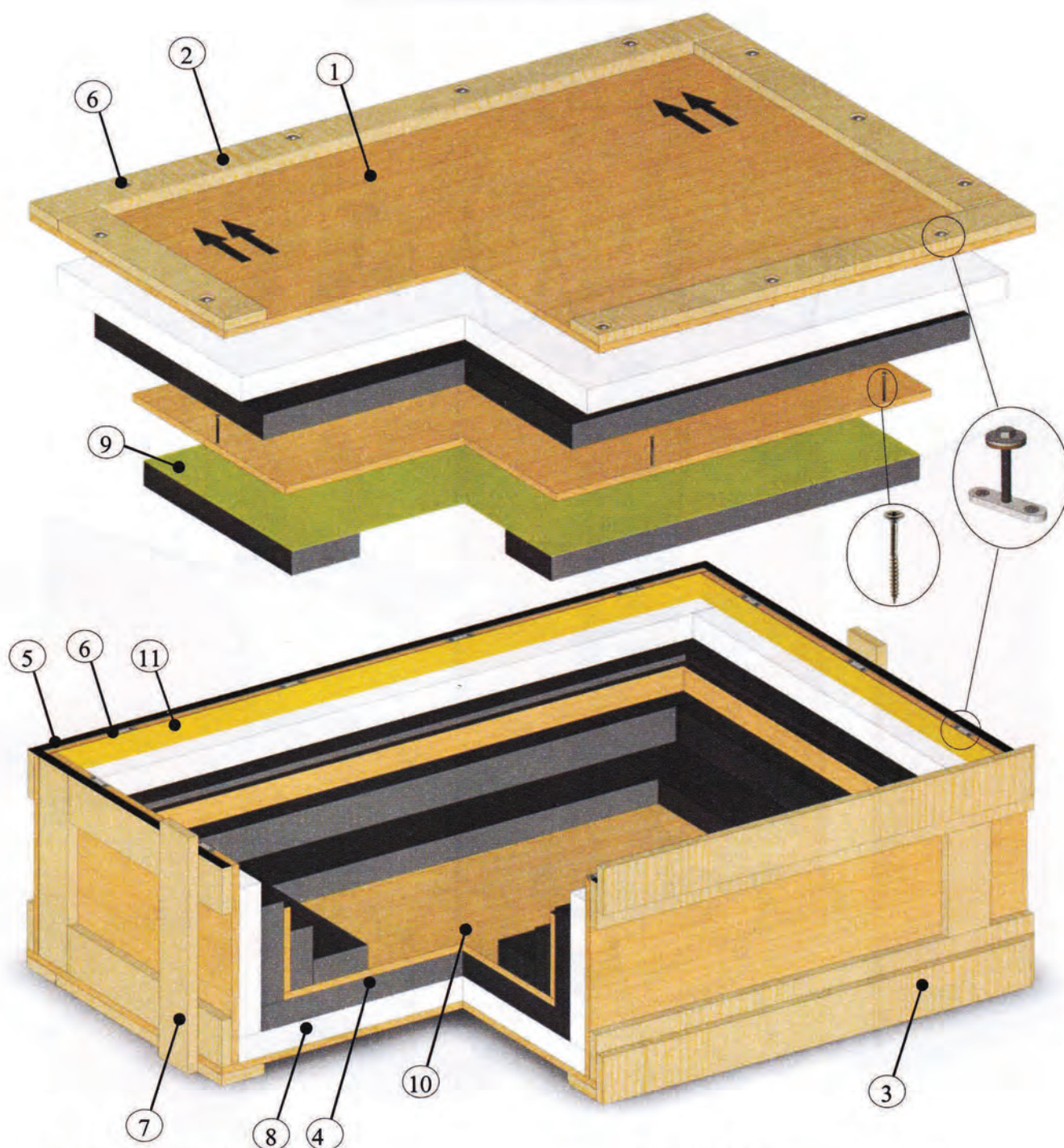

- ① - Corps en CP 15mm
- ② - Barres en sapin 22mm
- ③ - Skis en sapin 22mm
- ④ - Mousse polyuréthane
- ⑤ - Joint d'étanchéité en caoutchouc
- ⑥ - Fermeture boulons et platines taraudés

- ⑦ - Poignées
- ⑧ - Polystyrène extrudé
- ⑨ - Carton
- ⑩ - Caisson CP 15mm
- ⑪ - Papier kraft paraffiné



Gamme INOX

Grippeurs à crochet automatiques

Chassitech importe du Japon les produits d'accrochage haut de gamme ARAKAWA. Chaque crochet comporte un dispositif de maintien à hauteur automatique réalisé en acier inoxydable et un mécanisme de sécurité ou un mécanisme antivol.

Aspect contemporain du matériau et fiabilité mécanique avérée.

DESCRIPTION (anglais)

NOTRE APPRÉCIATION



BS20RPS provides a hook with a carabiner-like closure for more secure installations (especially in seismically active areas) and includes "S" (safety) cap, which hinders unwanted adjustment by manually locking the mechanism.

BS20RPS

Crochet très élégant en inox brossé. Le grippeur verrouillable incorporé permet à l'oeuvre de pouvoir être montée ou baissée sans outil.

Un linguet de retenue à ressort empêche que le câble ne puisse "sauter" hors des attaches de l'oeuvre.

Pour Ø câble 1 à 1,5mm.

Charge maxi conseillée 18 à 30kg suivant câble



BS20RKS provides a hook with a screw-down closure for more secure installations (especially in higher traffic areas) and includes "S" (safety) cap, which hinders unwanted adjustment by manually locking the mechanism.

BS20RKS

Même crochet que le BS20RPS avec en plus un dispositif mécanique antivol qui immobilise l'attache du tableau dans le crochet.

Vis verrouillable par clé.

Pour Ø câble 1 à 1,5mm.

Charge maxi conseillée 18 à 30kg suivant câble



The **ASHM** is Arakawa's "medium" size ArtSafer hook. A weight-activated, battery-operated, self-contained alarm hook. Attach it to a cable, hang your framed art, remove the alarm activation ring, and you're done. If the art is lifted (or the cable is cut), the piercing alarm will sound.

ASHM

Mêmes fonctions que le **BS20RPS**. Ce crochet révolutionnaire intègre une alarme sonore complètement autonome qui ne s'active qu'en cas de décrochage de l'oeuvre.

Voir notre notice spécifique.



The **CRB/CRC** rails offer the same flexibility of the wall-mounted rails, but in a ceiling mounted installation. These 6' rails are ideal for hanging art, signs, or even shelves. Rail clips can be moved along the rail in any increments, allowing displays to be quickly positioned exactly as desired. By mounting an additional rail in the floor, the user can tension cables to the floor, reducing normal cable sway. The rail fittings accept either 3/64" or 1/16" diameter cable, so the displays are functional using the full range of Arakawa products in these cable sizes.

Le rail **CRB** est spécifiquement destiné à une utilisation en plafond.

Proposé en longueurs de 2 mètres.

Version CRB en stock

Version CRC avec ailettes non importée



BS1R is Arakawa's gripper-type, top connector rail clip available for hanging cable perpendicular to the CRB, CRC & MH Rail systems. The BS1R can be inserted and removed at any point along the track making it easy to add or remove individual pieces without disturbing adjacent artwork.

Le coulisseau **BS1R** se positionne dans le rail CRB en n'importe quel point; il permet donc d'intercaler une oeuvre entre des tableaux en place sans les décrocher. Le **BS1R** est déplaçable horizontalement et verrouillable en position.

Le principal avantage du **BS1R** est d'utiliser du câble au mètre, sans terminaison moulées.

Il s'avère ainsi économique sur le long terme.

FICHE D'ŒUVRE

Nature de l'opération : projet d'exposition temporaire de longue durée (2 ans)

Domaine : Peintures

N° d'inventaire : CA150

Auteur : Robert Campin

Titre ou sujet : Retable de la nativité

Origine et datation : Flandres, début XVème siècle

Technique : Huile sur bois

Dimensions (cm)	hors tout	avec cadre ou socle
Hauteur	86	94
Largeur	72	80
Profondeur		5
Poids		

Observations :

FICHE D'ŒUVRE

Nature de l'opération : projet d'exposition temporaire de longue durée (2 ans)

Domaine : Objets d'art

N° d'inventaire : CA 1557

Auteur : Maître I. C.

Titre ou sujet : Coupe sur pied : la tentation d'Adam et Eve

Origine et datation : Limoges, fin XVIème siècle

Technique : Email en grisaille avec rehauts de rose et d'or

Dimensions (cm)	hors tout	avec cadre ou socle
Hauteur	16,2	
Largeur		
Diamètre	17,5	
Poids		

Observations :

FICHE D'ŒUVRE

Nature de l'opération : projet d'exposition temporaire de longue durée (2 ans)

Domaine : Peintures

N° d'inventaire : CA 41

Auteur : Jacopo da Ponte, dit Bassano

Titre ou sujet : le Martyre de Saint Sébastien

Origine et datation : Venise, 1574

Technique : Huile sur toile

Dimensions (cm)	hors tout	avec cadre ou socle
Hauteur	65	85
Largeur	76	96
Profondeur		7
Poids		

Observations :

FICHE D'ŒUVRE

Nature de l'opération : projet d'exposition temporaire de longue durée (2 ans)

Domaine : Peintures

N° d'inventaire : CA 344

Auteur : Charles de la Fosse

Titre ou sujet : Bacchus et Ariane, allégorie de l'automne

Origine et datation : France, 1699

Technique : Huile sur toile

Dimensions (cm)	hors tout	avec cadre ou socle
Hauteur	242	270
Largeur	165	193
Profondeur		8
Poids		

Observations :

FICHE D'ŒUVRE

Nature de l'opération : projet d'exposition temporaire de longue durée (2 ans)

Domaine : Sculptures

N° d'inventaire : Inv. 3985

Auteur : Jean-Antoine Houdon

Titre ou sujet : Georges-Louis Leclerc, comte de Buffon

Origine et datation : France,

Technique : Plâtre

Dimensions (cm)	hors tout	avec cadre ou socle
Hauteur	63	
Largeur	31	
Profondeur	26	
Poids	57 kg	

Observations :

FICHE D'ŒUVRE

Nature de l'opération : projet d'exposition temporaire de longue durée (2 ans)

Domaine : Peintures

N° d'inventaire : Inv. 4571

Auteur : Félix Valloton

Titre ou sujet : Jeune femme se coiffant

Origine et datation : France, 1900

Technique : Huile sur toile

Dimensions (cm)	hors tout	avec cadre ou socle
Hauteur	61	80
Largeur	81	100
Profondeur		4
Poids		

Observations : Dépôt du Musée National d'Art Moderne, 1963

FICHE D'ŒUVRE

Nature de l'opération : projet d'exposition temporaire de longue durée (2 ans)

Domaine : Objets d'art

N° d'inventaire : Inv. 1995-9-1

Auteur : Nicolas Fleury

Titre ou sujet : Cafetière ou verseuse

Origine et datation : France, 1790

Technique : Argent et rehauts d'or

Dimensions (cm)	hors tout	avec cadre ou socle
Hauteur	25	
Largeur		
Diamètre	11	
Poids	706 gr	

Observations :

FICHE D'ŒUVRE

Nature de l'opération : projet d'exposition temporaire de longue durée (2 ans)

Domaine : Sculptures

N° d'inventaire : CA 1094

Auteur : Jean-Jacques Caffieri

Titre ou sujet : Jean-Philippe Rameau

Origine et datation : France, 1760

Technique : Terre cuite

Dimensions (cm)	hors tout	avec cadre ou socle
Hauteur	75	
Largeur	53	
Profondeur	30	
Poids	45 kg	

Observations :

FICHE D'ŒUVRE

Nature de l'opération : projet d'exposition temporaire de longue durée (2 ans)

Domaine : Objets d'art

N° d'inventaire : CA 1510

Auteur : Bénigne Devault

Titre ou sujet : Coquetier

Origine et datation : France (Bourgogne), milieu du XVIème siècle

Technique : Argent en partie doré

Dimensions (cm)	hors tout	avec cadre ou socle
Hauteur	9,7	
Largeur		
Diamètre	5,2	
Poids		

Observations :

FICHE D'ŒUVRE

Nature de l'opération : projet d'exposition temporaire de longue durée (2 ans)

Domaine : Mobilier

N° d'inventaire : CA T. 957

Auteur : Bernard II van Risenburgh

Titre ou sujet : Commode Louis XV

Origine et datation : France, entre 1735 et 1765

Technique : Bâti en chêne plaqué, décor chinois or sur fond de laque rouge en vernis martin
Bronzes ciselés et dorés.

Dimensions (cm)	hors tout	avec marbre
Hauteur	81	84
Largeur	109,5	114
Profondeur	50	54
Poids		

Observations :

FICHE D'ŒUVRE

Nature de l'opération : projet d'exposition temporaire de longue durée (2 ans)

Domaine : Peintures

N° d'inventaire : Inv. J23

Auteur : Léonard Bramer

Titre ou sujet : La chute de Simon le Magicien

Origine et datation : Pays-Bas, entre 1618 et 1628

Technique : Huile sur toile

Dimensions (cm)	hors tout	avec cadre ou socle
Hauteur	29,6	40
Largeur	41	50
Profondeur		4,5
Poids		

Observations :

FICHE D'ŒUVRE

Nature de l'opération : projet d'exposition temporaire de longue durée (2 ans)

Domaine : Peintures

N° d'inventaire : Inv. DG 827

Auteur : Georges de la Tour

Titre ou sujet : Le Souffleur à la lampe

Origine et datation : France, vers 1640

Technique : Huile sur toile

Dimensions (cm)	hors tout	avec cadre ou socle
Hauteur	65	81
Largeur	51	67
Profondeur		5,2
Poids		

Observations :

FICHE D'ŒUVRE

Nature de l'opération : projet d'exposition temporaire de longue durée (2 ans)

Domaine : Peintures

N° d'inventaire : Ca 42

Auteur : Guido Reni

Titre ou sujet : Adam et Eve au Paradis

Origine et datation : Italie, 1620

Technique : Huile sur toile

Dimensions (cm)	hors tout	avec cadre ou socle
Hauteur	277	
Largeur	196	
Profondeur		
Poids		

Observations :

FICHE D'ŒUVRE

Nature de l'opération : projet d'exposition temporaire de longue durée (2 ans)

Domaine : Peintures

N° d'inventaire : CA 163

Auteur : Pierre-Paul Rubens

Titre ou sujet : La Vierge à l'Enfant avec Saint François

Origine et datation : Flandres, 1618

Technique : Huile sur toile

Dimensions (cm)	hors tout	avec cadre ou socle
Hauteur	179	200
Largeur	154	173
Profondeur		8
Poids		

Observations :

FICHE D'ŒUVRE

Nature de l'opération : projet d'exposition temporaire de longue durée (2 ans)

Domaine : Sculptures

N° d'inventaire : CA 1023

Auteur : Antoine Coysevox

Titre ou sujet : Louis XIV

Origine et datation : France, vers 1690

Technique : Marbre

Dimensions (cm)	hors tout	avec cadre ou socle
Hauteur	89	
Largeur	80	
Profondeur	41	
Poids	120 kg	

Observations :

FICHE D'ŒUVRE

Nature de l'opération : projet d'exposition temporaire de longue durée (2 ans)

Domaine : Peintures

N° d'inventaire : Inv. D-1938-1-P

Auteur : Charles Le Brun

Titre ou sujet : La chute des anges rebelles

Origine et datation : vers 1670

Technique : Huile sur toile

Dimensions (cm)	hors tout	avec cadre ou socle
Hauteur	162	180
Largeur	129	147
Profondeur		7
Poids		

Observations : dépôt du musée du Louvre

FICHE D'ŒUVRE

Nature de l'opération : projet d'exposition temporaire de longue durée (2 ans)

Domaine : Peintures

N° d'inventaire : Inv. 1109

Auteur : Népomucène Crouton

Titre ou sujet : Portrait de la duchesse de Wallens et de sa fille Marie

Origine et datation : Flandres

Technique : Huile sur toile

Dimensions (cm)	hors tout	avec cadre ou socle
Hauteur	116	126
Largeur	89	99
Profondeur		6
Poids		

Observations :

FICHE D'ŒUVRE

Nature de l'opération : projet d'exposition temporaire de longue durée (2 ans)

Domaine : Sculptures

N° d'inventaire : Inv. 4212

Auteur : Emmanuel Fremiet

Titre ou sujet : Saint Michel

Origine et datation : France, 1876

Technique : Chef-modèle en bronze, remonté, serti et doré

Dimensions (cm)	hors tout	avec cadre ou socle
Hauteur	59	
Largeur	32	
Profondeur	18	
Poids		

Observations :

FICHE D'ŒUVRE

Nature de l'opération : projet d'exposition temporaire de longue durée (2 ans)

Domaine : Peintures

N° d'inventaire : Inv. 4977

Auteur : Jean-Baptiste Greuze

Titre ou sujet : Portrait de l'abbé Louis Gougenot

Origine et datation : France, 1757

Technique : Huile sur toile

Dimensions (cm)	hors tout	avec cadre ou socle
Hauteur	59	70
Largeur	53	64
Profondeur		4,7
Poids		

Observations : format ovale

FICHE D'ŒUVRE

Nature de l'opération : projet d'exposition temporaire de longue durée (2 ans)

Domaine : Arts graphiques

N° d'inventaire : Inv. 1997-5-1

Auteur : Charles de Wailly

Titre ou sujet : Projet pour un pavillon des Arts et des Sciences pour Catherine II

Origine et datation : France, 1773

Technique : Plume et lavis d'encre de Chine, lavis brun et esquisse au crayon noir

Dimensions (cm)	hors tout	avec cadre ou socle
Hauteur	43,7	51,7
Largeur	85,8	93,8
Profondeur		3
Poids		

Observations :

FICHE D'ŒUVRE

Nature de l'opération : projet d'exposition temporaire de longue durée (2 ans)

Domaine : Peintures

N° d'inventaire : Inv.2831

Auteur : Jacques-Joseph (dit James) Tissot

Titre ou sujet : La japonaise au bain

Origine et datation : France, 1864

Technique : Huile sur toile

Dimensions (cm)	hors tout	avec cadre ou socle
Hauteur	208	224
Largeur	124	140
Profondeur		6,8
Poids		

Observations :

FICHE D'ŒUVRE

Nature de l'opération : projet d'exposition temporaire de longue durée (2 ans)

Domaine : Peintures

N° d'inventaire : Inv. 2962

Auteur : Alfred Sisley

Titre ou sujet : Saint-Mammès sur le Loing

Origine et datation : France, 1886

Technique : Huile sur toile

Dimensions (cm)	hors tout	avec cadre ou socle
Hauteur	54	60
Largeur	73	79
Profondeur		5
Poids		

Observations :

FICHE D'ŒUVRE

Nature de l'opération : projet d'exposition temporaire de longue durée (2 ans)

Domaine : Sculptures

N° d'inventaire : Inv ; 1981-5-S

Auteur : Antonio Canova

Titre ou sujet : La Charité distribuant des aumônes

Origine et datation : Italie, 1795

Technique : Plâtre

Dimensions (cm)	hors tout	avec cadre ou socle
Hauteur	106	117
Largeur	122	133
Profondeur		12
Poids		

Observations :

FICHE D'ŒUVRE

Nature de l'opération : projet d'exposition temporaire de longue durée (2 ans)

Domaine : Peintures

N° d'inventaire : inv. 1996-6-1

Auteur : Nicolas Régnier

Titre ou sujet : David et Goliath

Origine et datation : Italie, vers 1626-1630

Technique : Huile sur toile

Dimensions (cm)	hors tout	avec cadre ou socle
Hauteur	132	146
Largeur	104	118
Profondeur		7
Poids		

Observations :

FICHE D'ŒUVRE

Nature de l'opération : projet d'exposition temporaire de longue durée (2 ans)

Domaine : Peintures

N° d'inventaire : Inv ; 1982-29-P

Auteur : Théodore Géricault

Titre ou sujet : Portrait de Marie Serre, mère de Rigaud

Origine et datation : France, entre 1808 et 1812

Technique : Huile sur toile

Dimensions (cm)	hors tout	avec cadre ou socle
Hauteur	80	87
Largeur	65	72
Profondeur		5,5
Poids		

Observations :

FICHE D'ŒUVRE

Nature de l'opération : projet d'exposition temporaire de longue durée (2 ans)

Domaine : Objets d'art

N° d'inventaire : CA T 326

Auteur : Italie du Nord ou Rome

Titre ou sujet : Le Christ et les apôtres

Origine et datation : Italie, Vème siècle

Technique : Ivoire

Dimensions (cm)	hors tout	avec cadre ou socle
Hauteur	18	
Largeur	12	
Profondeur		
Poids		

Observations :

FICHE D'ŒUVRE

Nature de l'opération : projet d'exposition temporaire de longue durée (2 ans)

Domaine : Peintures

N° d'inventaire : CA T 52

Auteur : Lorenzo Lotto

Titre ou sujet : Portrait de femme

Origine et datation : Venise, 1505

Technique : Huile sur bois

Dimensions (cm)	hors tout	avec cadre ou socle
Hauteur	36	50
Largeur	28	42
Profondeur		8
Poids		

Observations :

FICHE D'ŒUVRE

Nature de l'opération : projet d'exposition temporaire de longue durée (2 ans)

Domaine : Archéologie

N° d'inventaire : inv. A. F. 801

Auteur : Anonyme

Titre ou sujet : Masque funéraire

Origine et datation : Egypte, début du IIème siècle après J.-C.

Technique : plâtre peint

Dimensions (cm)	hors tout	avec cadre ou socle
Hauteur	27,5	
Largeur	17	
Profondeur	14	
Poids		

Observations :

FICHE D'ŒUVRE

Nature de l'opération : projet d'exposition temporaire de longue durée (2 ans)

Domaine : Peintures

N° d'inventaire : Inv. D 161 A

Auteur : Konrad Witz

Titre ou sujet : L'Empereur Auguste et la sibylle de Tibur

Origine et datation : Suisse (Bâle), 2^{ème} quart du XV^{ème} siècle

Technique : Huile sur bois

Dimensions (cm)	hors tout	avec cadre ou socle
Hauteur	103	113
Largeur	82	92
Profondeur		7
Poids		

Observations :

FICHE D'ŒUVRE

Nature de l'opération : projet d'exposition temporaire de longue durée (2 ans)

Domaine : Arts graphiques

N° d'inventaire : Inv. 1995-6-1

Auteur : Pierre-Paul Prud'hon

Titre ou sujet : L'Apothéose de Racine. Son génie et Melpomène le conduisent à l'immortalité

Origine et datation : France, vers 1793

Technique : Pierre noire et blanche sur papier bleu décoloré

Dimensions (cm)	hors tout	avec cadre ou socle
Hauteur	26,7	40
Largeur	21,3	30
Profondeur		3
Poids		

Observations :

FICHE D'ŒUVRE

Nature de l'opération : projet d'exposition temporaire de longue durée (2 ans)

Domaine : Peintures

N° d'inventaire : Inv ; 2556

Auteur : Félix Ziem

Titre ou sujet : Dijon, vue des Perrières

Origine et datation : France, vers 1842

Technique : Huile sur toile

Dimensions (cm)	hors tout	avec cadre ou socle
Hauteur	44	54
Largeur	76	86
Profondeur		5,3
Poids		

Observations :

FICHE D'ŒUVRE

Nature de l'opération : projet d'exposition temporaire de longue durée (2 ans)

Domaine : Mobilier

N° d'inventaire : Inv. 729

Auteur : Hugues Sambin

Titre ou sujet : La porte du Scrin

Origine et datation : France, 1583

Technique : Noyer

Dimensions (cm)	hors tout	avec cadre ou socle
Hauteur	200	
Largeur	86	
Profondeur	5	
Poids		

Observations : Par précaution, traitement curatif de désinsectisation à réaliser

FICHE D'ŒUVRE

Nature de l'opération : projet d'exposition temporaire de longue durée (2 ans)

Domaine : Arts graphiques

N° d'inventaire : Inv. CA 774

Auteur : Giorgio Vasari

Titre ou sujet : Etude pour le studiolo de Francesco de Médicis

Origine et datation : Italie, XVIème siècle

Technique : Plume et encre brune, lavis brun, traits de pierre noire

Dimensions (cm)	hors tout	avec cadre ou socle
Hauteur	28,9	40
Largeur	30,5	50
Profondeur		3
Poids		

Observations :

FICHE D'ŒUVRE

Nature de l'opération : projet d'exposition temporaire de longue durée (2 ans)

Domaine : Peintures

N° d'inventaire : Inv. 1990-1-P

Auteur : Georges Rouault

Titre ou sujet : Portrait de Verlaine

Origine et datation : France, entre 1926 et 1933

Technique : Huile sur carton marouflé

Dimensions (cm)	hors tout	avec cadre ou socle
Hauteur	49	61
Largeur	57	69
Profondeur		4,2
Poids		

Observations :

FICHE D'ŒUVRE

Nature de l'opération : projet d'exposition temporaire de longue durée (2 ans)

Domaine : Arts graphiques

N° d'inventaire : Inv. DG 44

Auteur : Pablo Picasso

Titre ou sujet : Le Minotaure

Origine et datation : France, 1933

Technique : Dessin à la gouache, pastel, crayons de couleurs, plume, encre de Chine sur papier

Dimensions (cm)	hors tout	avec cadre ou socle
Hauteur	34	40
Largeur	51	60
Profondeur		3
Poids		

Observations :

FICHE D'ŒUVRE

Nature de l'opération : projet d'exposition temporaire de longue durée (2 ans)

Domaine : Peintures

N° d'inventaire : Inv. DG 86

Auteur : Eugène Delacroix

Titre ou sujet : Le sultan Mulay-Abd-er-Rahman recevant le comte Mornay, ambassadeur de France

Origine et datation : 1844

Technique : Huile sur toile

Dimensions (cm)	hors tout	avec cadre ou socle
Hauteur	31	41
Largeur	40	50
Profondeur		3,7
Poids		

Observations :

FICHE D'ŒUVRE

Nature de l'opération : projet d'exposition temporaire de longue durée (2 ans)

Domaine : Sculptures

N° d'inventaire : Inv. 1635

Auteur : Anonyme

Titre ou sujet : Statuette funéraire agenouillée d'Antoinette de Fontette

Origine et datation : Bourgogne, vers 1550

Technique : Pierre polychrome

Dimensions (cm)	hors tout	avec cadre ou socle
Hauteur	132	
Largeur	106	
Profondeur	60	
Poids	700 Kg	

Observations :

FICHE D'ŒUVRE

Nature de l'opération : projet d'exposition temporaire de longue durée (2 ans)

Domaine : Arts graphiques

N° d'inventaire : Inv. 2004-8-1

Auteur : Claude Hoin

Titre ou sujet : Arbres éclairés au bois de Boulogne

Origine et datation : France, 1778

Technique : Pierre noire et rehauts de pierre blanche sur papier bleu

Dimensions (cm)	hors tout	avec cadre ou socle
Hauteur	26	50
Largeur	32	50
Profondeur		3
Poids		

Observations :

FICHE D'ŒUVRE

Nature de l'opération : projet d'exposition temporaire de longue durée (2 ans)

Domaine : Archéologie

N° d'inventaire : Inv. GA3

Auteur : Anonyme

Titre ou sujet : Portrait d'homme barbu

Origine et datation : Egypte, IIIème siècle après J.-C.

Technique : Peinture à l'encaustique sur planchette de bois déroulé (hêtre)

Dimensions (cm)	hors tout	avec cadre ou socle
Hauteur	40	
Largeur	28	
Profondeur	2	
Poids		

Observations :

FICHE D'ŒUVRE

Nature de l'opération : projet d'exposition temporaire de longue durée (2 ans)

Domaine : Peintures

N° d'inventaire : Inv. 2961

Auteur : Claude Monet

Titre ou sujet : Etretat, la porte d'Aval, bateaux de pêche sortant du port

Origine et datation : France, 1885

Technique : Huile sur toile

Dimensions (cm)	hors tout	avec cadre ou socle
Hauteur	60	75
Largeur	81	96
Profondeur		4,8
Poids		

Observations :

FICHE D'ŒUVRE

Nature de l'opération : projet d'exposition temporaire de longue durée (2 ans)

Domaine : Sculptures

N° d'inventaire : Inv. CA 1079

Auteur : François Rude

Titre ou sujet : Le départ des Volontaires de 1792, dit « La Marseillaise »

Origine et datation : France, entre 1832 et 1836

Technique : Plâtre

Dimensions (cm)	hors tout	avec cadre ou socle
Hauteur	216	
Largeur	134	
Profondeur	49	
Poids	1300 Kg	

Observations :

FICHE D'ŒUVRE

Nature de l'opération : projet d'exposition temporaire de longue durée (2 ans)

Domaine : Objets d'art

N° d'inventaire : GMTT 69.3

Auteur : Manufacture des Gobelins

Titre ou sujet : L'automne (Portière)

Origine et datation : France, 1662

Technique : Tapisserie de laine et de soie

Dimensions (cm)	hors tout	avec cadre ou socle
Hauteur	280	
Largeur	102	
Profondeur		
Poids		

Observations :

Le rayonnage à palettes P 90

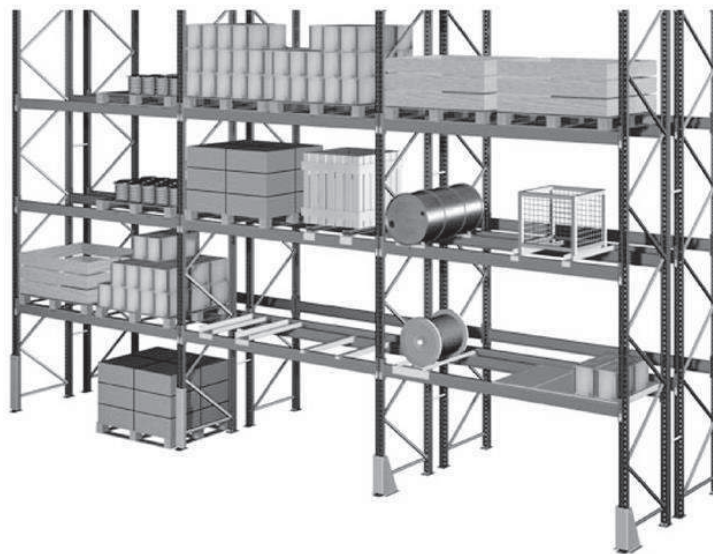

Résistance du matériel proposé :

Norme de calculs :

L'installation a été dimensionnée en utilisant la norme de calcul Européenne FEM 10.2.02.

Les échelles :

Capacité de charge : 9000 kg

Flèche admissible : H/350 kg

Les lisses : section 100 x 50 x 1,5 x 3000 mm

Flèche admissible : L/200 kg

Les charges indiquées sont des charges uniformément réparties.

La position des niveaux ne doit en aucun cas être modifiée sans l'accord préalable de BRUYNZEEL.

Renseignements techniques sur le rayonnage à palettes

Les échelles :

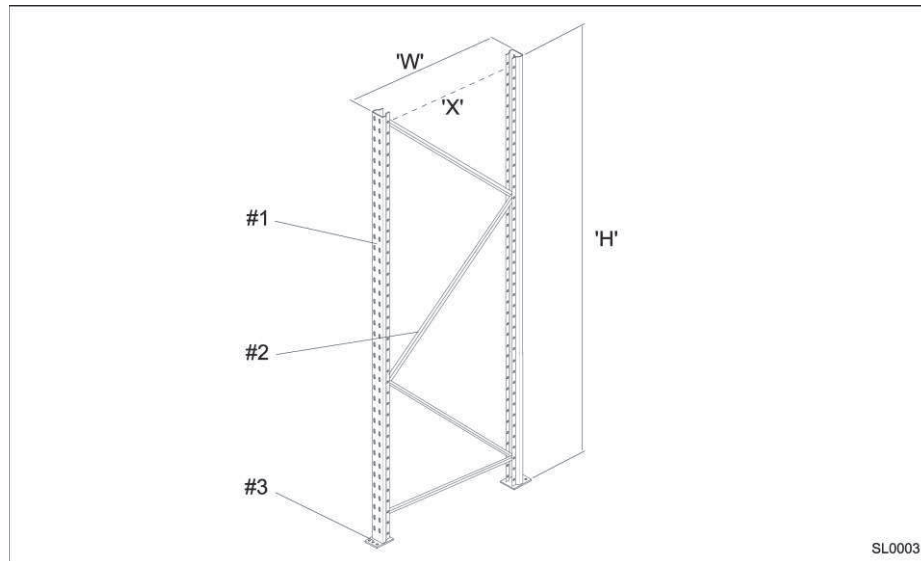

Echelle P90

Les échelles se composent de 2 montants aciers (type P90) reliés entre eux par des traverses horizontales et des diagonales.

Les montants, en forme de bouteille, sont composés de 9 plis leurs conférant une excellente rigidité. Sur la face frontale des montants, des perforations sont réalisées au pas de 50 mm pour l'accroche des lisses.

Chaque échelle sera fixée au sol au moyen de 3 chevilles mécaniques.

Le calage est prévu pour un maximum de 6 mm par échelle.

Les lisses :

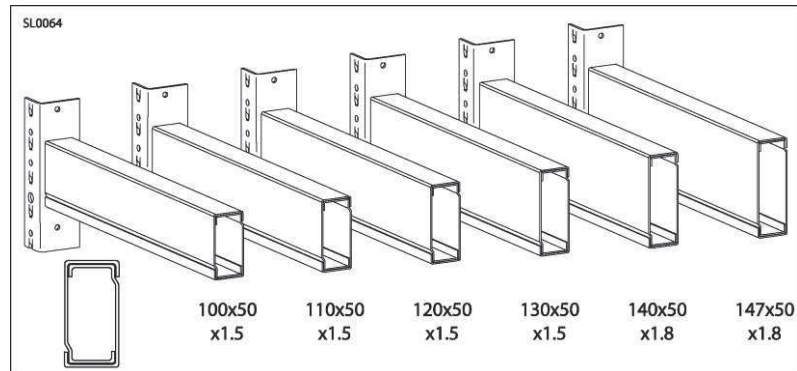

Les 9 types de lisses permettent elles aussi l'optimisation de nos installations en fonction des charges demandés et du type de montant choisi.

Cette gamme peut être divisée en 2 :

- les lisses ouvertes, pour les charges inférieures à 2500 kg
- les lisses fermées, qui sont constituées de deux profils en C encastrés, pour les charges inférieures à 4500 kg.

La liaison Echelle / Lisse est réalisée au moyen de connecteurs composés de 5 agrafes. Pour des raisons de sécurité, chaque connecteur doit recevoir une goupille d'anti-décrochage.

Musée de Dijon

Monsieur Jean Lepère
FRAC Aquitaine
7 place de la République
33000 Bordeaux

Bordeaux, le 15 mai 2015

Monsieur le Directeur,

Dans le cadre de notre projet d'ouvrir une antenne de notre musée dans la ville de Blaye, nous souhaiterions associer deux œuvres contemporaines de votre collection pour une présentation temporaire de deux ans, du 2 janvier 2017 jusqu'au 31 décembre 2019.

Il s'agit d'une œuvre d'Oliver Debré *Sans titre (New Delhi)* et une de Maurizio Cattelan de l'exposition *Not afraid of love*. Nous exposerions l'œuvre de l'éléphant fantomatique dans la cour de l'établissement temporaire que la ville de Blaye nous met à disposition en attendant la livraison de notre hall définitif.

Ces deux œuvres contemporaines apporteraient une dimension supplémentaire à notre présentation d'œuvres sélectionnées issues de nos collections. Vous trouverez en pièce jointe le communiqué de presse annonçant l'ouverture de notre antenne.

Toutes les conditions d'emballage, de transport et d'assurance seront prises en charge par notre établissement. Je vous remercie de m'envoyer votre contrat de prêt ainsi que vos exigences concernant les conditions d'emballage et de présentation.

Dans l'espoir que notre demande de prêt soit acceptée,

Je vous prie de croire, Monsieur le Directeur, en l'assurance de ma considération distinguée.



Yves Wheat
Directeur du projet de préfiguration



Règlementation sur le Classement au Feu et la Réaction au Feu

Classement M

Classement français composé de 6 catégories qui définit la réaction au feu des matériaux:

- M0 - incombustibles
- M1 - non inflammables
- M2 - difficilement inflammables
- M3 - moyennement inflammables
- M4 - facilement inflammables
- M5 - très facilement inflammables

Un matériau est classé M0 s'il répond aux conditions suivantes :

- pas d'inflammation effective à l'essai par rayonnement ou bien il répond aux conditions du classement M1 au brûleur électrique
- son pouvoir calorifique supérieur (PCS) est inférieur ou égal à 2,5 MJ/kg (600 Kcal/kg)

Ce système va disparaître à cause de la mise en application de la Directive Produit de Construction (DPC) qui impose le marquage CE sur ces produits. Il va faire place au système de classification européen appelé **Euroclasse**.

Classement Euroclasse

L'arrêté du 21 novembre 2002 relatif à la réaction au feu des produits de construction et d'aménagement est paru au Journal Officiel du 31 décembre 2002. Il abroge l'arrêté de réaction au feu du 30 juin 1983 et met en application le **classement européen des Euroclasses**.

Les classes A1 à F remplacent M0 à M4 dès lors que le marquage CE du produit entre en vigueur, c'est-à-dire pour les produits qui ne requièrent pas d'essai pour une classification.

Pour les produits marqués CE, c'est à dire conforme à une norme produit européenne harmonisée, **le classement de réaction au feu doit s'exprimer selon les Euroclasses**.

Pour les autres produits (par exemple pour les plafonds, les isolants, les panneaux à base de bois, les revêtements de sol, les carreaux de plâtre etc.), le choix est laissé aux industriels de faire évaluer par un laboratoire agréé soit le classement M, soit l'Euroclasse.

Pour les produits de construction les classements sont :

- A1, A2, B, C, D, E, F (degré d'inflammabilité)
- s1, s2, s3 (fumées)
- d0, d1, d2 (gouttelettes et débris enflammés)

Certains produits sont classés **conventionnellement A1** sans essais préalables :

- verre
- pierre
- métaux (fer, fonte, acier, aluminium, etc.)
- produits céramique
- brique
- plâtre armé de fibres de verre
- vermiculite
- amiante, ciment

Classement M	Euroclasses		
	Classes selon la EN 13501-1		
incombustible	A1		
M0	A2	s1	d0
M1	A2	s1	d1
		s2	d0
	B	s3	d1
		s1	d0
		s2	d1
M2	C	s3	
		s2	
		s1	
M3	D	s1	
M4 (non gouttant)	D	s2	
		s3	
M4	Toutes les classes autres que E, d2 et F		

Le **système des Euroclasses de réaction au feu** partage les matériaux de construction en deux familles :

- les sols
- les autres produits

Il est construit autour de trois niveaux de sollicitation thermique représentatifs de diverses phases de développement du feu :

- **attaque ponctuelle** par une petite flamme (pour les deux familles de produits)
- **feu pleinement développé dans une pièce voisine** (pour les revêtements de sol) ou **sollicitation thermique par un objet en feu** (pour les autres produits)
- **feu pleinement développé dans la pièce** (pour les deux familles).

Il s'appuie sur des essais dont les résultats permettent de ranger les produits dans sept Euroclasses (l'indice η signifie *floor* et s'applique donc aux matériaux destinés aux sols) :

- classes **A1, A1 η , A2** et **A2 η** pour les produits peu ou pas combustibles
- classe **B** ou **B η** : pour les produits combustibles dont la contribution au "flash over" est **très limitée**
- classe **C** ou **C η** pour les produits dont la **contribution au flash over est limitée**
- classe **D** ou **D η** pour ceux dont la contribution au flash over est significative
- les classes **E, E η , F** et **F η** sont réservées aux produits combustibles dont la **contribution à l'embrassement généralisé est très importante.**

Le traitement antifeu ou ignifugation des matériaux va permettre d'obtenir des matériaux conformes à la législation sur la Sécurité Incendie.

- Classement M 4 au sol
- Classement M 2 en vertical
- Classement M 1 au plafond

Voir le règlement du 21 Novembre 2002 à la fin de ce document.