

Langage visuel pour l'identification « Monument historique » et « Site patrimonial remarquable » Charte graphique



**Ministère de la culture
et de la communication**

Direction générale
des patrimoines



mars 2017

Sommaire

1— Introduction	p.5
— L’histoire des labyrinthes et des labyrinthes d’église	p.6
— L’histoire du logotype	p.7
2— Les plaques signalétiques	p.9
— Panorama des plaques d’identification existantes	p.10
— Boîte à outils: signe, couleur, typographie	p.12
— Composition visuelle des plaques	p.14
— Les plaques de textes complémentaires	p.16
— Les plaques complémentaires, règles de composition du texte	p.18
— Les plaques complémentaires, exemples de composition des textes	p.20
— Les plaques en cohabitation	p.22
— La fabrication des plaques	p.24
3— Les éditions imprimées et digitales	p.29
— Boîte à outils: signe, couleur, typographie	p.30
— Règles d’application, versions avec ombre et versions simplifiées	p.32
— Versions du logotype, Monument historique	p.34
— Versions du logotype, Site patrimonial remarquable	p.36
3a— Application logotype émetteur (niveau 1)	p.38
— Règles de composition, marges	p.39
— Règles de composition, cohabitation avec le titrage	p.40
— Exemples d’application	p.42
— Exemple d’application des deux appellations sur un même support	p.42
3b— Application logotype signature (niveau 2)	p.46
— Composition et espace de protection	p.47
— Exemples d’application	p.48
3c— Application logotype sur plaques routières	p.50
4— Les fichiers numériques	p.52

1—Introduction

La présente charte graphique a pour objectif d'établir les règles d'utilisation des logotypes d'identification pour les appellations « Monument historique » et « Site patrimonial remarquable ».

Pour assurer la cohérence du langage visuel sur l'ensemble de ses applications, la lecture intégrale et attentive de cette charte est recommandée.

L'histoire des labyrinthes et des labyrinthes d'église

Selon la mythologie grecque, le premier labyrinthe a été construit dans l'île de Crète par l'architecte Dédale. Fait de zigzags et d'entrelacs, ce labyrinthe servit de modèle pour dessiner les pavages des palais et des cathédrales. Il est devenu un symbole religieux pour les chrétiens. Dédale (Daídalos) est un personnage de la mythologie grecque. Cet Athénien est principalement connu pour être un inventeur, un sculpteur et un architecte dont le talent était exceptionnel. Il est loué par beaucoup d'auteurs latins et grecs pour son génie esthétique et son ingéniosité technique. Son œuvre la plus célèbre est le labyrinthe qui a abrité le Minotaure et le nom commun «dédale» en est issu par antonomase.

Les labyrinthes d'église sont des pavages polychromes symbolisant la montée du Christ au Calvaire. Les fidèles les suivaient à genoux comme pèlerinage symbolique ou pour gagner des indulgences. C'était une substitution au pèlerinage en Terre sainte. Au XVIII^e siècle, on détruisit un grand nombre de labyrinthes d'églises comme à Arras, Auxerre, Poitiers, Sens, Reims...

Le chemin du paradis. Le labyrinthe d'Amiens a la forme d'un octogone et sa pierre centrale est une copie de celle conservée au musée de Picardie. Long de 234 mètres, le chemin du labyrinthe devait être suivi à genoux par les fidèles ce qui constituait pour eux, une sorte de succédané de pèlerinage en Terre sainte. Le centre du labyrinthe était nommé «paradis» ou « Jérusalem Céleste ».

Un labyrinthe semblable se trouve sur le sol de la nef de la basilique de Saint-Quentin. On trouve des labyrinthes dans plusieurs autres cathédrales françaises : celui de Chartres a une forme circulaire, le dessin de celui de Reims, détruit en 1779, sert de logo au service des Monuments historiques...

L'inscription de la pierre centrale retrace la genèse de la construction de la cathédrale : «En l'an de grâce 1220, cette œuvre fut commencée. L'évêque béni de ce diocèse était alors Évrard, le roi de France Louis, fils de Philippe-le-Sage. Celui qui était maître d'œuvre était nommé « Maître Robert » et surnommé « de Luzarches ». Après lui vint Maître Thomas de Cormont et après celui-ci son fils Maître Renaut qui fit mettre à cet endroit-ci, cette inscription en l'an de l'incarnation 1288 ».

wikipédia.fr



Le labyrinthe du Minotaure



Le labyrinthe de Reims, projection au sol de la cathédrale



Le labyrinthe d'Amiens et sa pierre centrale



L'histoire du logotype

Naissance du logo

6 février 1985. Jean-Pierre Weiss, directeur du patrimoine, préside le jury pour la sélection d'une plaque à apposer sur les monuments historiques.

10 septembre 1985. Le 10 septembre, Jack Lang, ministre de la Culture, tient une conférence de presse sur les monuments historiques, au cours de laquelle il annonce la Journée portes ouvertes, le 22 septembre, et inaugure la première plaque « Monument historique » posée ce jour-là sur le Palais Royal, en prélude à une campagne destinée à inciter tous les propriétaires de monuments classés à poser cette plaque sur leur immeuble afin de le signaler à l'attention du passant. [...] Le logo semble avoir connu quelques évolutions dans le graphisme, avec un jeu de contraste dans les lignes plus marqué dans la présentation de 1985 que par la suite.

NB : Le ministère de la Culture et de la Communication a confié la gestion et la diffusion exclusive de la plaque « Monument historique » à l'Union Rempart. Créé en 1966, ce mouvement réunit aujourd'hui plus de 170 associations locales et régionales œuvrant à la restauration et l'animation de sites historiques.

Aux origines : le labyrinthe disparu de la cathédrale de Reims

Le logo s'inspire du labyrinthe de la cathédrale de Reims, débarrassé de ses personnages, avec une rotation de 45° et souvent de couleur rouge foncé.

La signification de ce dessin fréquemment reproduit sur le dallage des nefs des grandes églises du Moyen-Âge, n'est d'ailleurs pas élucidé : chemin de Jérusalem ou, plus simplement, signature des maîtres des œuvres dans la mesure où à Reims, comme à Chartres et Amiens, le labyrinthe recelait dans certains des compartiments la figure des architectes ayant élevé ces cathédrales. Le labyrinthe de Reims a aujourd'hui disparu, par suite d'une décision du clergé qui, au XVIII^e siècle, le fit détruire sous le prétexte que les enfants s'amusaient pendant les offices à en suivre les lignes entrecroisées. Son dessin est parvenu jusqu'à nous grâce à un recueil manuscrit du XVI^e siècle conservé à la Bibliothèque Nationale.

www.culturecommunication.gouv.fr/Regions/Drac-Centre-Val-de-Loire/Nos-secteurs-d-activite/Monuments-historiques/Histoire-du-logo-monument-historique

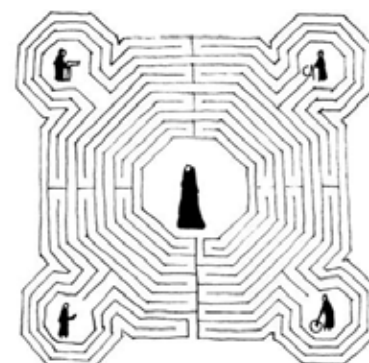

Fig. 1 Labyrinthe de la cathédrale de Reims : les quatre architectes avec leurs instruments de travail (compas, équerre) et au centre vraisemblablement, l'évêque qui posa la première pierre.

Le labyrinthe de Reims a été détruit en 1779 par les chanoines, qui se trouvaient dérangés par les enfants qui jouaient sur le labyrinthe pendant les offices.



Dessin du labyrinthe de la cathédrale de Reims, d'après le dessin de Jacques Cellier (vers 1583-1587)

2—Les plaques signalétiques

Panorama des plaques d'identification existantes



Monument historique

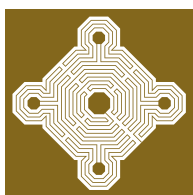

Jardin remarquable

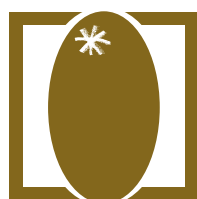

Parc naturel régional



Parc national



Réserve naturelle



Terrain du conservatoire
du littoral et des rivages
lacustres



Point d'accueil du public
dans un espace naturel
sensible



Site classé



Musée de France



Maisons des illustres



Patrimoine européen



Boîte à outils : signe, couleur, typographie

Monument
historique

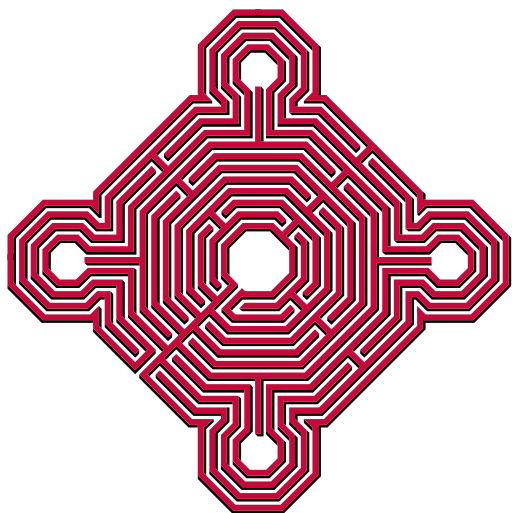

Site patrimonial
remarquable

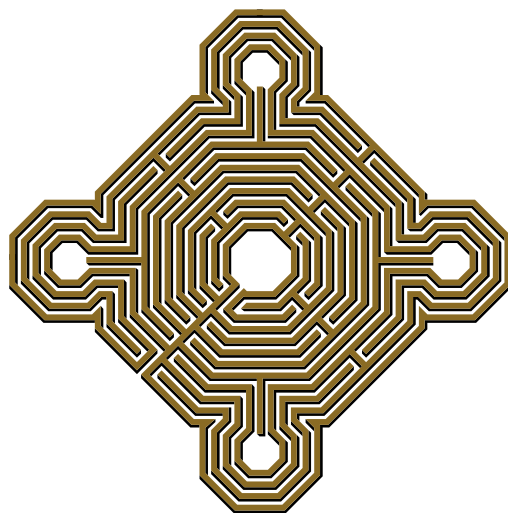

GRIS — Fond des plaques
PANTONE 538C
C26 M15 J11 N0
R199 V207 B218

ROUGE — Monument historique
PANTONE 193C
C22 M100 J70 N0
R195 V26 B56

BRONZE — Site patrimonial remarquable
RAL 8000 pour la sérigraphie des plaques
PANTONE 1265C pour l'impression offset
C35 M46 J92 N32
R139 V107 B36

NOIR —
PANTONE BLACK
C0 M0 J0 N100
R0 V0 B0

Fontin Sans

fonderie Exljbris

La police de caractères est disponible
dans le dossier **B_POLICE DE CARACTERES**

**MONUMENT
HISTORIQUE**
**Monument
historique**
Église romane

**SITE PATRIMONIAL
REMARQUABLE**
Site patrimonial
remarquable
Les Gratte-ciel

Fontin sans bold

A B C D E F G H I J K L M N O P Q R S T U
W Y X Z a b c d e f g h i j k l m n o p q r s
t u w y x z 0 1 2 3 4 5 6 7 8 9 . : , ; ? ! / ()
- - - Ç À Â É È Ê Î Ò Ù ç à â é è ê î ô ù

Fontin sans regular

A B C D E F G H I J K L M N O P Q R S T
U W Y X Z a b c d e f g h i j k l m n o p q
r s t u w y x z 0 1 2 3 4 5 6 7 8 9 . : , ; ? ! /
() - - - Ç À Â É È Ê Î Ò Ù ç à â é è ê î ô ù

Composition visuelle des plaques

échelle 1:3

Les logotypes d'identification pour les Monuments historiques et les Sites patrimoniaux remarquables se présentent dans une surface carrée gris claire où tous les éléments sont disposés :

—le labyrinthe avec l'ombre « effet 3d »

—le nom « Monument historique »

ou « Site patrimonial remarquable »

Ces éléments ainsi que leur composition et leur positionnement dans la surface sont invariables.

Les indications pour la composition des plaques complémentaires ainsi que les préconisations de fabrication sont indiquées sur les pages suivantes.

Fabrication voir page 24.

Les fichiers de fabrication sont disponibles dans le dossier

C_PLAQUES



échelle 1:3

Le format de la plaque est de 30x30 cm.

L'ensemble des éléments présents ainsi que leur composition et leur positionnement dans la surface sont invariables.

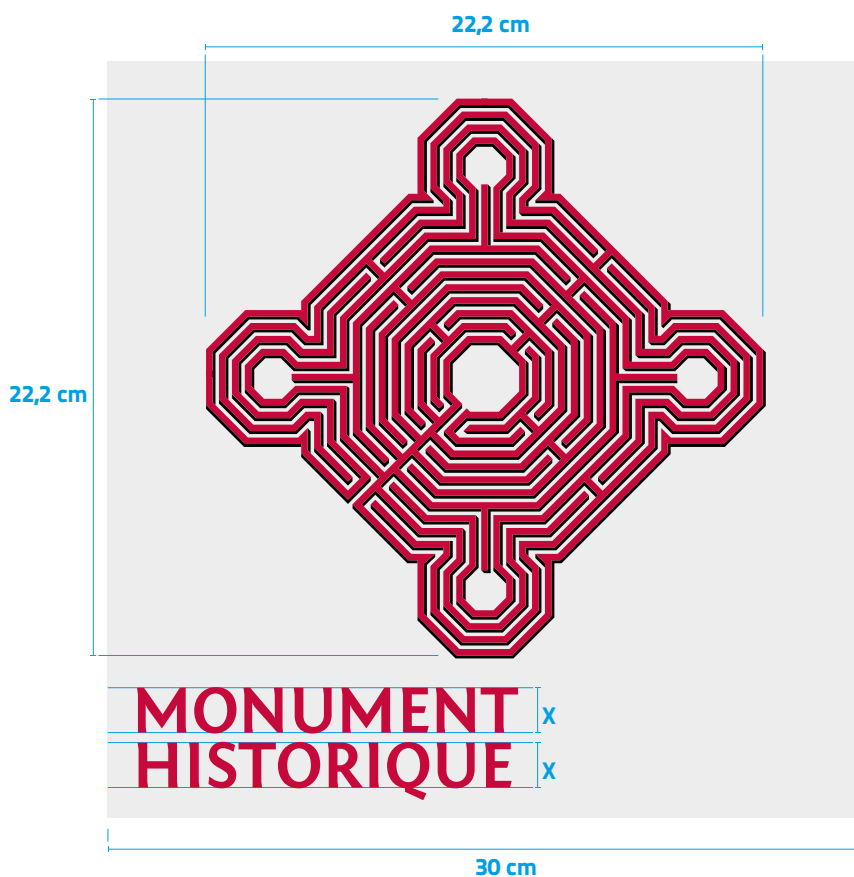
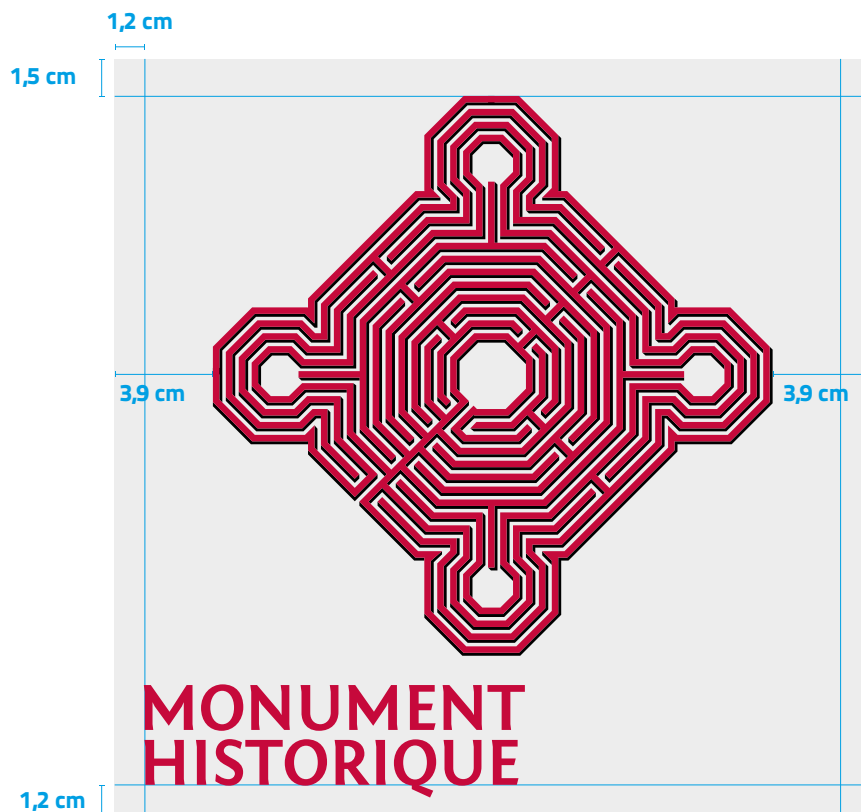

Les plaques de textes complémentaires

échelle 1:10

L'information qui accompagne la plaque d'identification doit être composée sur une plaque de même couleur de fond, avec le texte descriptif en couleur noir.

Le format de la plaque est établi de manière à garder les proportions existantes de la plaque première. Deux formats sont proposés, en fonction de la quantité et de la taille de l'information à faire figurer :

—pour les compositions verticales

(A) 30x30 cm et **(B)** 30x15 cm

—pour les compositions horizontales
30x30 cm

Les couleurs: fond gris PANTONE 538 C, texte noir PANTONE Black.

Fabrication voir page 24.

Le positionnement de la plaque complémentaire pourra se faire de manière verticale (en-dessous de la plaque première) ou horizontale (à droite de la plaque première). L'écart entre les deux plaques est de 1,5 cm.

Positionnement vertical

(A) format carré — plaque 30 x 30 cm

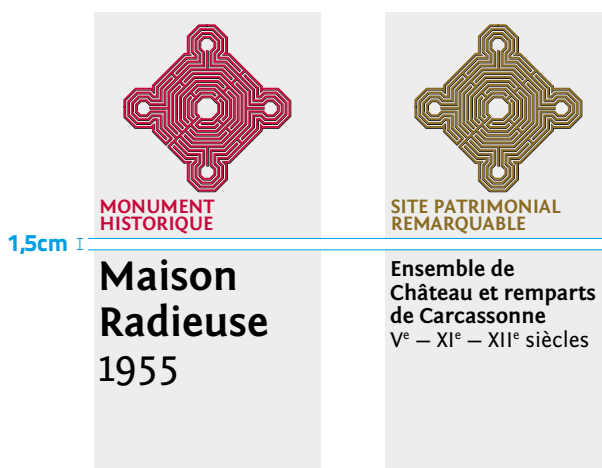

(B) format demi-carré — plaque 30x15 cm



échelle 1:10

Positionnement horizontal

(A) version carré — plaque 30 x 30cm

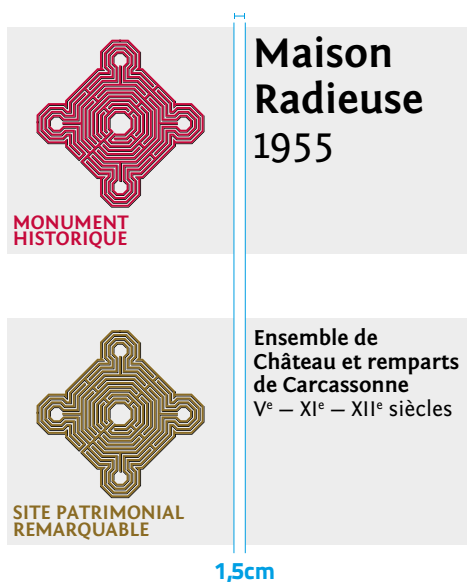

L'utilisation du format demi-carré n'est pas recommandée sur une composition horizontale

Plaques complémentaires, règles de composition du texte

échelle 1:3

La police de caractères à utiliser pour la composition des noms est impérativement la **Fontin**, voir page 13. Elle est disponible dans le dossier **B_POLICE DE CARACTERES**.

Le **nom du lieu** sera toujours composé en **Fontin Sans Bold** et **les dates** et autres informations en **Fontin Sans Regular** **dans le même corps de lettrage**.

Le corps de la police de caractère est défini par le volume d'information présenté.

Taille maximale

X = 168 pts / interlignage Y = 180 pts

Taille minimale

X = 75 pts / interlignage Y = 81 pts

Taille maximale

MONUMENT HISTORIQUE	x	Maison	Nom Fontin bold
	y	x	
	y	x	1955

Taille minimale

SITE PATRIMONIAL REMARQUABLE	x	Ensemble de	Nom Fontin bold	
	y	x		Château et remparts
	y	x		de Carcassonne
	y	x	V ^e – XI ^e – XII ^e siècles	Date Fontin regular

échelle 1:3

La mise en forme du texte est flexible en fonction de la quantité d'information à faire figurer tout en respectant les règles définies ci-contre. Pour les cas de tailles intermédiaires, respecter les proportions entre les tailles des corps de caractères (X) et l'interlignage (Y).

Il est important de travailler la composition du texte et les retours à la ligne (forme esthétique du « drapeau typographique ») pour assurer la lisibilité et la bonne compréhension de l'information.

Le texte est toujours aligné à gauche du format (pas de texte en composition centrée ou calée à droite).

Le texte sera aligné à 15 mm du bord haut et à 12 mm du bord gauche. Le texte ne pourra jamais dépasser la grille pour respecter la bonne cohérence avec la plaque première d'identification.

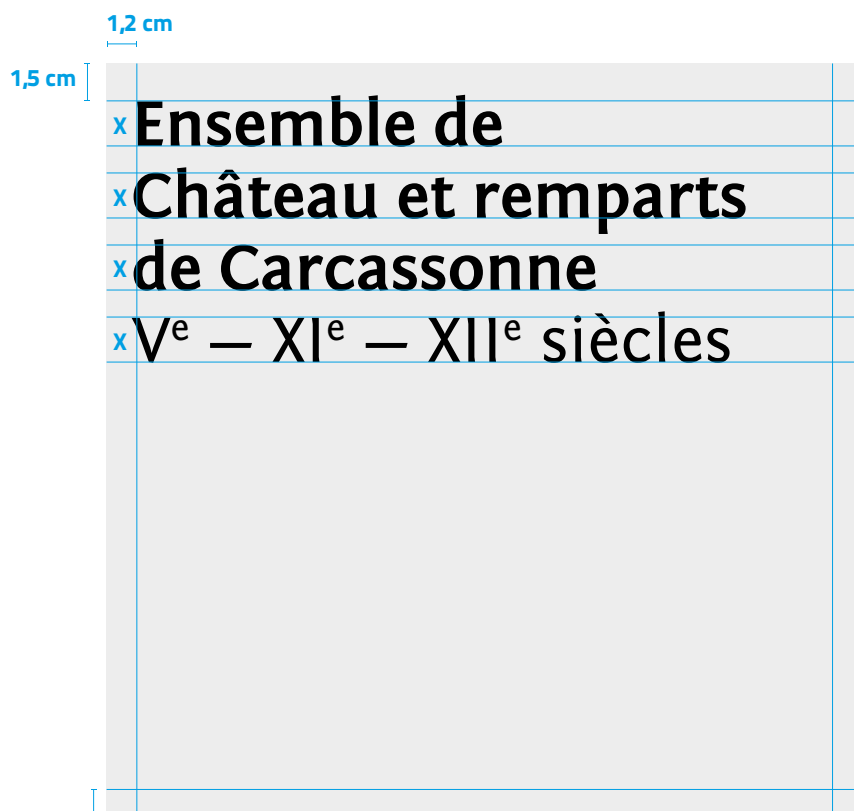
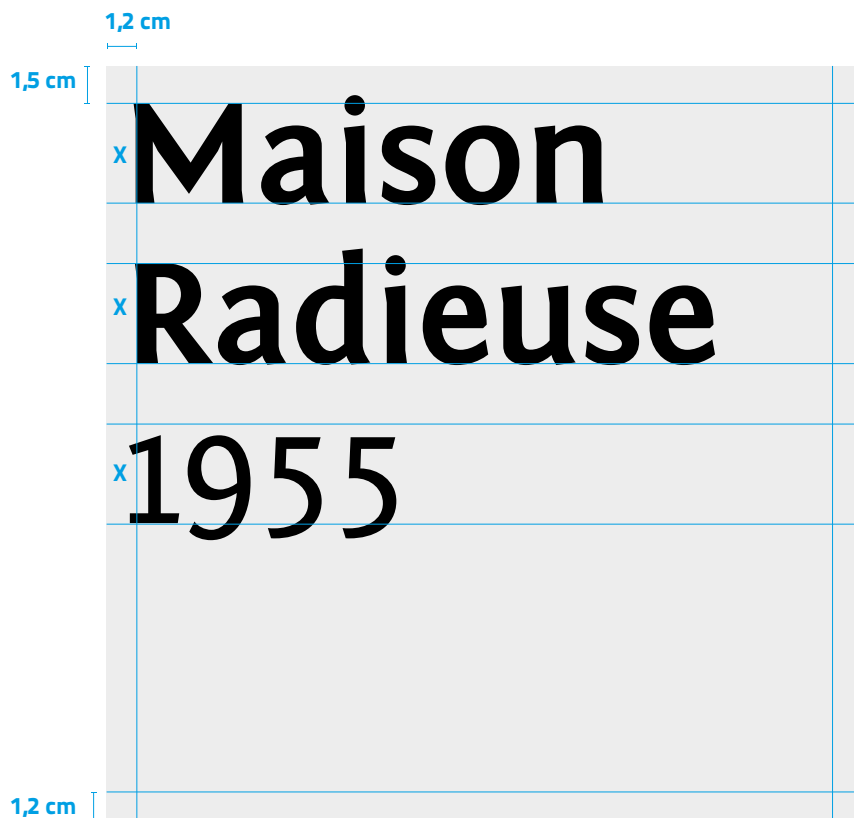

Plaques complémentaires, exemples de composition de texte

échelle 1:5

**Maison
Radiieuse
1955**

**Ensemble
architectural
Gratte-ciel
1934**

**Ensemble de
Château et remparts
de Carcassonne
V^e – XI^e – XII^e siècles**

**Site
Saint-Bernard
XIII^e siècle**

**Château
de Ranrouët
XII^e siècle**

**Église Notre-Dame-
de-l'Assomption
XIII^e – XVII^e siècles**

**Maison
Radiouse**
1955

Ne pas aligner
le texte
à droite

**Maison
Radiouse**
1955

Ne pas
centrer
le texte

**Maison
Radiouse**
1955

Ne pas aligner
le texte au bord
inférieur

Ensemble de
Château et remparts
de Carcassonne
V^e – XI^e – XII^e siècles

Ne pas utiliser
une taille
de caractères
inférieure
à la taille
minimale

**Site Saint-
Bernard**
XIII^e siècle

Ne pas utiliser
une taille
supérieure
à la taille
maximale

**MAISON
RADIOUSE**
1955

Ne pas utiliser
le texte tout en
capitales

**Château
de Ranrouët**
XII^e siècle

Ne pas
modifier
la graisse

Église Notre-Dame
de-l'Assomption
XIII^e – XVII^e siècles

Ne pas utiliser
une autre
famille
typographique

**Ensemble
architectural
Gratte-ciel**
1934

Ne pas
déformer
les caractères

**Maison
Radiouse**
1955

Ne pas séparer
l'information

**Maison
Radiouse**
1955

Ne pas changer
la couleur

**Maison
Radiouse**
1955

Ne pas changer
la couleur de la
surface

Les plaques en cohabitation

échelle 1:10

Les règles de positionnements proposés ci-contre sont à respecter lors de la cohabitation entre plusieurs appellations.

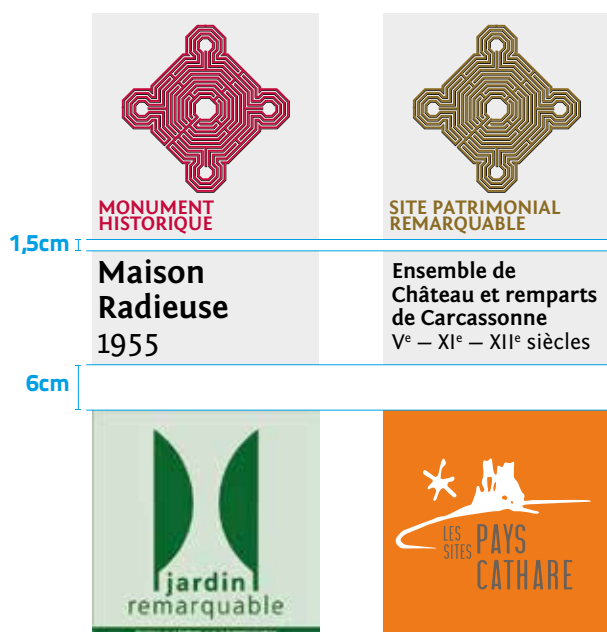
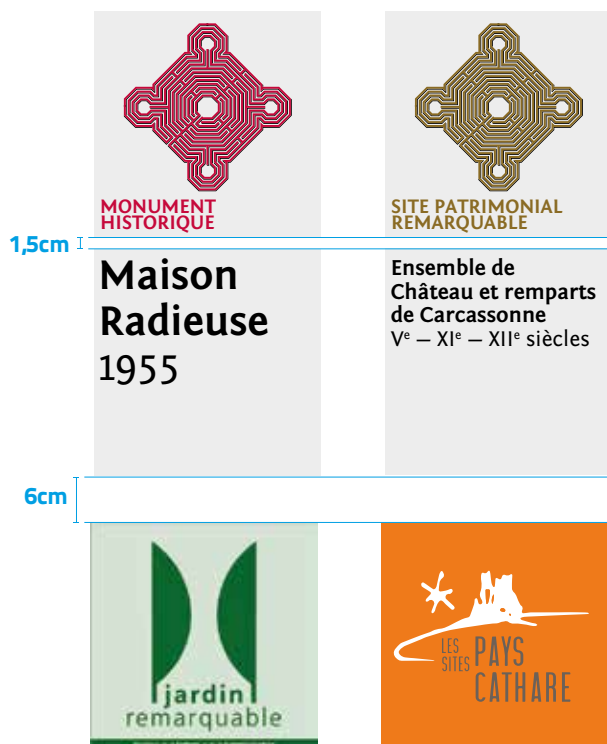

échelle 1:10



**L'utilisation du format
demi-carré n'est
pas recommandée sur une
composition horizontale**

La fabrication des plaques

échelle 1:5

Tôle serigraphiée avec relief

Format 30x30 cm
Plaque en tôle aluminium de 2 mm avec 4 bord pliés. Labyrinthe en relief en tôle aluminium laquée 10 mm avec décor et texte sérigraphié. Fixation du labyrinthe à la plaque par vissage mécanique 4 points et encollage à l'arrière de la tôle. Finition peinture laquée deux couleurs. Décor en sérigraphie et protection anti-graffiti.

Couleurs

- fond des plaques PANTONE 538 C
- plaque Monument historique PANTONE Black PANTONE 193 C
- plaque Site patrimonial remarquable PANTONE Black RAL 8000

Plaques texte seul

Format 30x30 cm ou 30x15 cm
Plaque en tôle aluminium de 2 mm avec 4 bord pliés. Finition peinture laquée une couleur Pantone. Décor en sérigraphie et protection anti-graffiti.

—fond des plaques PANTONE 538 C

—texte PANTONE Black



échelle 1:5

Tôle relief

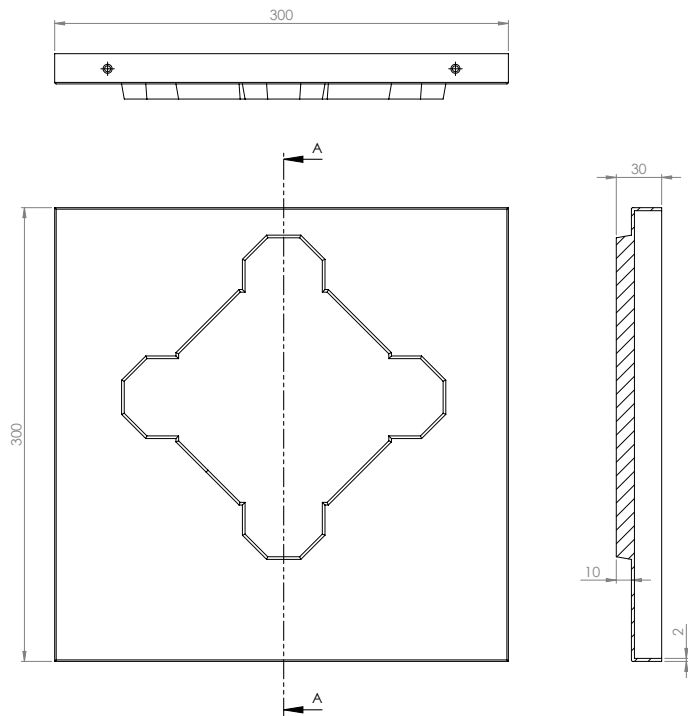
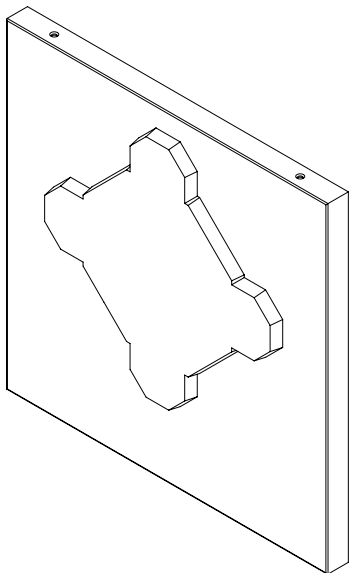

Système de fixation

Contre-bac en tôle aluminium 3 mm avec 2 bords pliés et perçage en fond pour la fixation à la paroi. Fixation de la plaque sur le contre bac par 4 vis inox tête ronde à empreinte sécurisée.

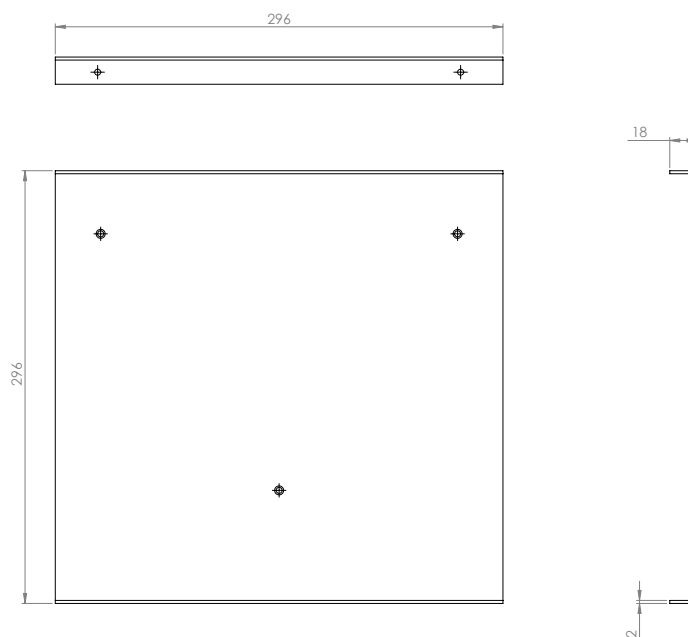
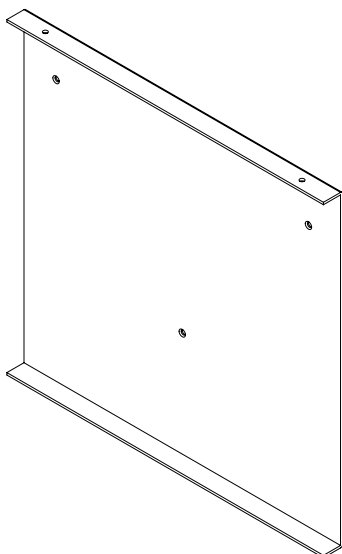

Les prototypes





3—Les éditions imprimées et digitales

Boîte à outils : signe, couleur, typographie

Monument
historique

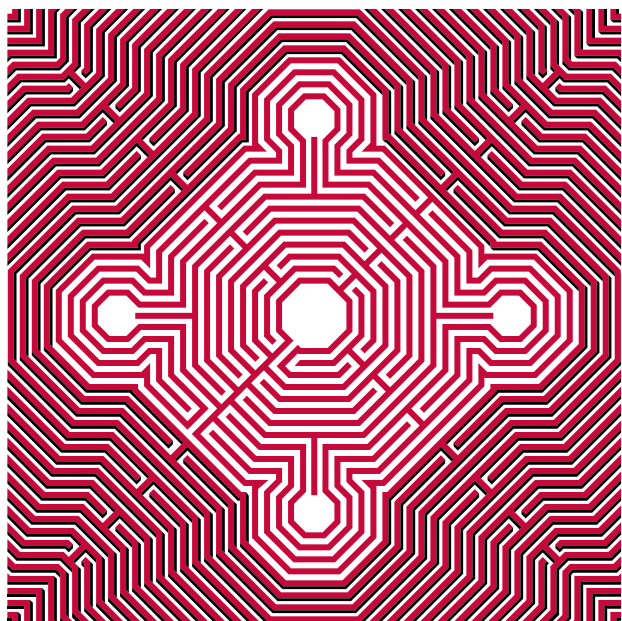

Site patrimonial
remarquable

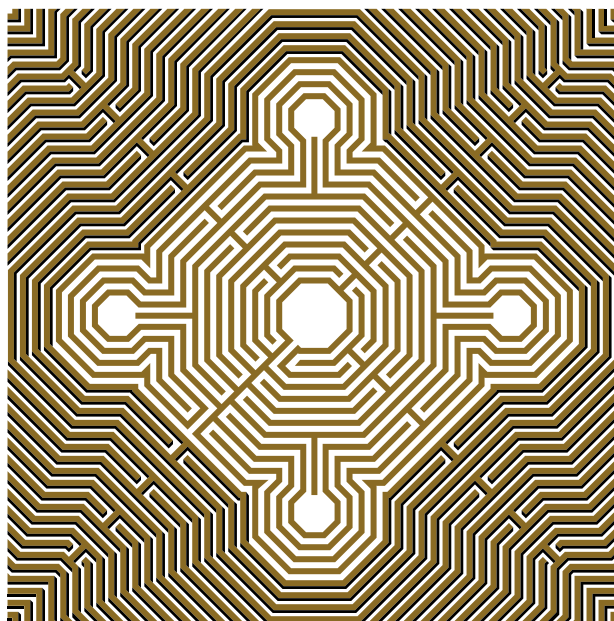

GRIS —
PANTONE 442C
CO M0 J0 N50
R157 V157 B157

ROUGE — Monument historique
PANTONE 193C
C22 M100 J70 N0
R195 V26 B56

BRONZE — Site patrimonial remarquable
RAL 8000 pour la sérigraphie des plaques
PANTONE 1265C pour l'impression offset
C35 M46 J92 N32
R139 V107 B36

NOIR —
PANTONE BLACK
CO M0 J0 N100
RO V0 B0

Fontin Sans

fonderie Exljbris

La police de caractères est disponible
dans le dossier **B_POLICE DE CARACTERES**

**MONUMENT
HISTORIQUE**
**Monument
historique**
Église romane

**SITE PATRIMONIAL
REMARQUABLE**
Site patrimonial
remarquable
Les Gratte-ciel

Fontin sans bold

A B C D E F G H I J K L M N O P Q R S T U
W Y X Z a b c d e f g h i j k l m n o p q r s
t u w y x z 0 1 2 3 4 5 6 7 8 9 . : , ; ? ! / ()
- - - Ç À Â É È Ê Î Ò Ù ç à â é è ê î ô ù

Fontin sans regular

A B C D E F G H I J K L M N O P Q R S T
U W Y X Z a b c d e f g h i j k l m n o p q
r s t u w y x z 0 1 2 3 4 5 6 7 8 9 . : , ; ? ! /
() - - - Ç À Â É È Ê Î Ò Ù ç à â é è ê î ô ù

Règles d'application, versions avec ombre et versions simplifiées

Le dessin intégral du labyrinthe se présente travers un jeu optique. Sa réduction à formats inférieurs à 4 cm fait que les espaces blancs disparaissent et affaiblissent et brouillent sa lisibilité.

Pour cette raison les versions sans ombre et simplifiée ont été créées pour assurer la bonne lisibilité et perception graphique lorsque le signe apparaît en petite taille.

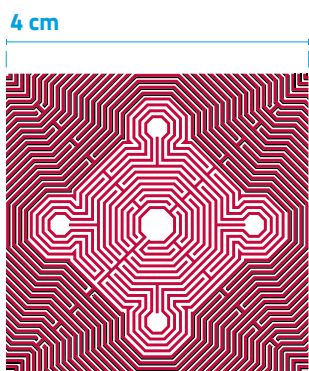

MONUMENT HISTORIQUE

A) version avec ombre

la taille minimale pour l'utilisation de la **version intégrale** sera de ≥ 4 cm
les formats inférieurs doivent être appliqués avec la **version sans ombre**

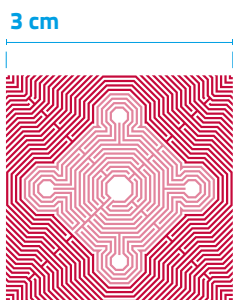

MONUMENT HISTORIQUE

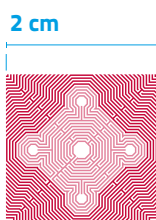

MONUMENT HISTORIQUE

B) version sans ombre

la taille minimale pour l'utilisation de la version sans ombre sera de ≥ 2 cm
les formats inférieurs doivent être appliqués avec la **version simplifiée**



C) version simplifiée

taille minimale d'application

4 cm

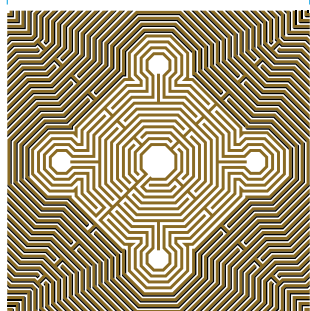

SITE PATRIMONIAL REMARQUABLE

A) version avec ombre

la taille minimale pour l'utilisation de la **version intégrale** sera de ≥ 4 cm
les formats inférieurs doivent être appliqués avec la **version sans ombre**

3 cm

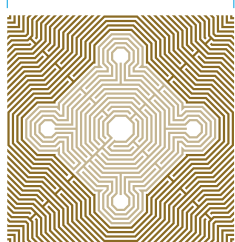

SITE PATRIMONIAL REMARQUABLE

2 cm

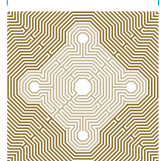

SITE PATRIMONIAL REMARQUABLE

B) version sans ombre

la taille minimale pour l'utilisation de la version sans ombre sera de ≥ 2 cm
les formats inférieurs doivent être appliqués avec la **version simplifiée**

1 cm



SITE PATRIMONIAL
REMARQUABLE

0,5 cm



SITE PATRIMONIAL
REMARQUABLE

C) version simplifiée

taille minimale d'application

Versions du logotype, Monument historique

MH1A version avec ombre, couleur

 PANTONE 193C
C22 M100 J70 N0
R195 V26 B56

 PANTONE BLACK
CO MO JO N100
RO VO BO

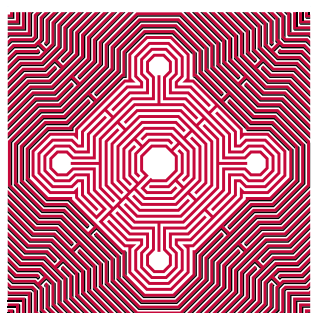

**MONUMENT
HISTORIQUE**

MH2A version sans ombre, couleur

 PANTONE 193C
C22 M100 J70 N0
R195 V26 B56

 50% PANTONE 193C
C11 M50 J35 N0
R224 V150 B147

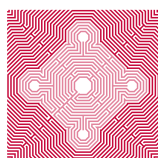

**MONUMENT
HISTORIQUE**

MH3A version simplifiée, couleur

 PANTONE 193C
C22 M100 J70 N0
R195 V26 B56



**MONUMENT
HISTORIQUE**

MH2B version sans ombre, noir et blanc

 PANTONE BLACK
CO MO JO N100
RO VO BO

 PANTONE 422C
CO MO JO N50
R157 V157 B157

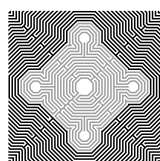

**MONUMENT
HISTORIQUE**

MH3B version simplifiée, noir et blanc

 PANTONE BLACK
CO MO JO N100
RO VO BO



**MONUMENT
HISTORIQUE**

MH2C version sans ombre, négatif

 BLANC

 60% transparence

MH3C version simplifiée, négatif

 BLANC



 BLANC
CO MO JO NO
R255 V255 B255

 60% BLANC

 BLANC
CO MO JO NO
R255 V255 B255

 **MONUMENT
HISTORIQUE**

 **MONUMENT
HISTORIQUE**

 BLANC
CO MO JO NO
R255 V255 B255

 60% BLANC

 BLANC
CO MO JO NO
R255 V255 B255

 **MONUMENT
HISTORIQUE**

 **MONUMENT
HISTORIQUE**

Versions du logotype, Site patrimonial remarquable

SPR1A version avec ombre, couleur

 PANTONE 126C
C28 M44 J100 N24
R158 V118 B13

 PANTONE BLACK
CO MO JO N100
RO VO BO

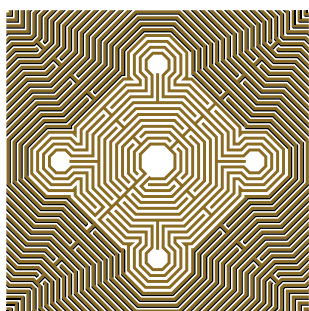

SITE PATRIMONIAL REMARQUABLE

SPR2A version sans ombre, couleur

 PANTONE 1265C
C35 M46 J92 N32
R139 V107 B36

 50% PANTONE 1265C
C17 M23 J46 N16
R194 V174 B134

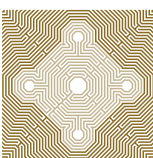

SITE PATRIMONIAL REMARQUABLE

SPR3A version simplifiée, couleur

 PANTONE 1265C
C35 M46 J92 N32
R139 V107 B36



SITE PATRIMONIAL REMARQUABLE

SPR2B version sans ombre, noir et blanc

 PANTONE BLACK
CO MO JO N100
RO VO BO

 PANTONE 422C
CO MO JO N50
R157 V157 B157

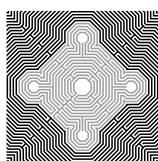

SITE PATRIMONIAL REMARQUABLE

SPR3B version simplifiée, noir et blanc

 PANTONE BLACK
CO MO JO N100
RO VO BO



SITE PATRIMONIAL REMARQUABLE

SPR2C version sans ombre, négatif

 BLANC

 60% transparence

SPR3C version simplifiée, négatif

 BLANC



 BLANC
CO MO JO NO
R255 V255 B255

 60% BLANC

 BLANC
CO MO JO NO
R255 V255 B255



 BLANC
CO MO JO NO
R255 V255 B255

 60% BLANC

 BLANC
CO MO JO NO
R255 V255 B255



3a—Application logotype émetteur (niveau 1)

Règles de composition, marges

Les distances minimales de positionnement par rapport aux bords des supports sont au moins de **X/3**.
Le logotype est toujours **positionné en haut à gauche dans le format**.



Règles de composition, cohabitation avec le titrage

Les titres des documents viennent s'accrocher au logotype.

La taille des titres se définit en version maxi = **X** (hauteur du signe) et version mini = **Y** (hauteur du libellé). Les tailles de corps intermédiaires sont autorisées en respectant les règles d'alignement.

Version maximale

X = hauteur du signe et hauteur de lettre majuscule



Version minimale

Y = hauteur du libellé et hauteur de lettre majuscule

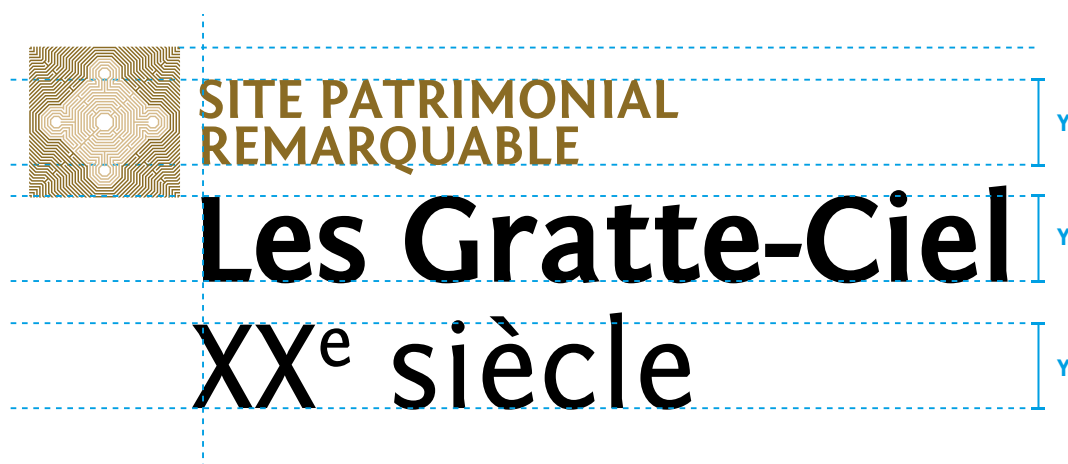

Pour les mots dont les accents
et les ascendants des lettres dépassent
la ligne de base du signe, une correction
optique est nécessaire en alignant
par les extrémités hautes des lettres.

Version maximale

Exemple de composition
avec correction optique



Exemples d'application

Pour une meilleure lecture à l'échelle présentée, les exemples ci-dessous ont été composés avec les logotypes simplifiés.



SITE PATRIMONIAL REMARQUABLE

Ensemble de Château et remparts de Carcassonne

7^e – 11^e – 12^e – siècles

Horaires

Tarifs

**ENTRÉE DU CHÂTEAU
CASTLE
ENTRANCE**

Application sur panneau touristique

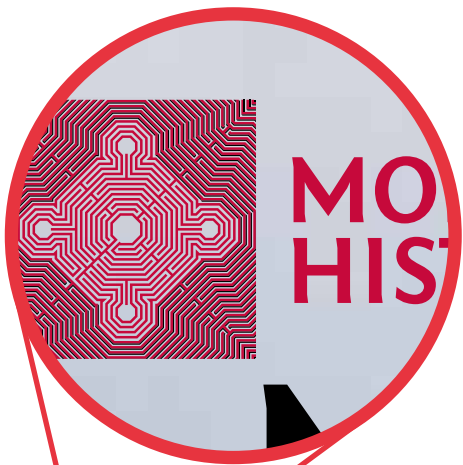

Application sur couverture de dépliant



Application sur smartphones

Exemple d'application des deux appellations sur un même support

La représentation d'un Site patrimonial remarquable avec ses Monuments historiques doit être appliqué avec un rapport de 1:2. Logotypes et les titrages correspondants sont soumis à cette règle.

Pour une meilleure lecture à l'échelle présentée, l'exemple ci-contre a été composé avec les logotypes simplifiés.



Application sur panneau touristique

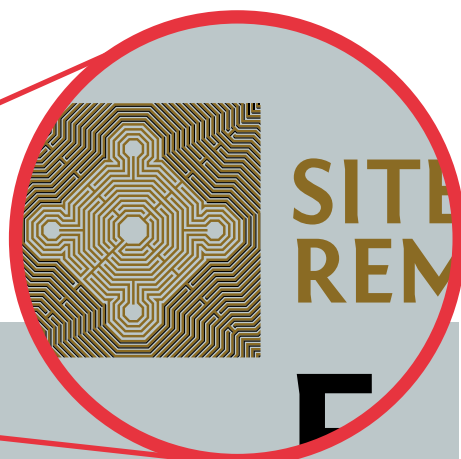

**SITE PATRIMONIAL
REMARQUABLE**

Ensemble de Château et remparts de Carcassonne V^e – XI^e – XII^e – siècles



**MONUMENT
HISTORIQUE**

**Basilique
Saint-Nazaire
XI^e siècle**



**MONUMENT
HISTORIQUE**

**Château de
Carcassonne
XII^e siècle**



**MONUMENT
HISTORIQUE**

**Remparts de
Carcassonne
XI^e siècle**

3b—Application logotype signature (niveau 2)

Composition et espace de protection

La signature existe
uniquement en version
simplifiée du logotype.

Espace de protection

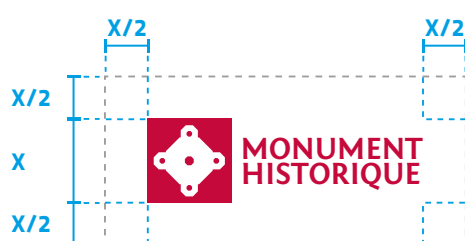

Exemple avec une appellation



Exemple avec une appellation





Exemple avec deux appellations



Exemples d'application

Signature sur panneau touristique

Château et remparts de Carcassonne V^e – XI^e – XII^e siècles









Lorem ipsum dolor sit amet, consectetur adipiscing elit, sed diam nonummy nibh euismod tincidunt ut laoreet dolore magna aliquam erat volutpat. Ut wisi enim ad minim veniam, quis nostrud exerci tation ullamcorper suscipit lobortis nisl ut aliquip ex ea commodo consequat. Duis autem vel eum iriure dolor in hendrerit in vulputate velit esse molestie



Lorem ipsum dolor sit amet, consectetur adipiscing elit, sed diam nonummy nibh euismod tincidunt ut laoreet dolore magna aliquam erat volutpat. Ut wisi enim ad minim veniam, quis nostrud exerci tation ullamcorper suscipit lobortis nisl ut aliquip ex ea commodo consequat. Duis autem vel eum iriure dolor in hendrerit in vulputate velit esse molestie



Logo:   SITE PATRIMONIAL REMARQUABLE     

Signature sur smartphones

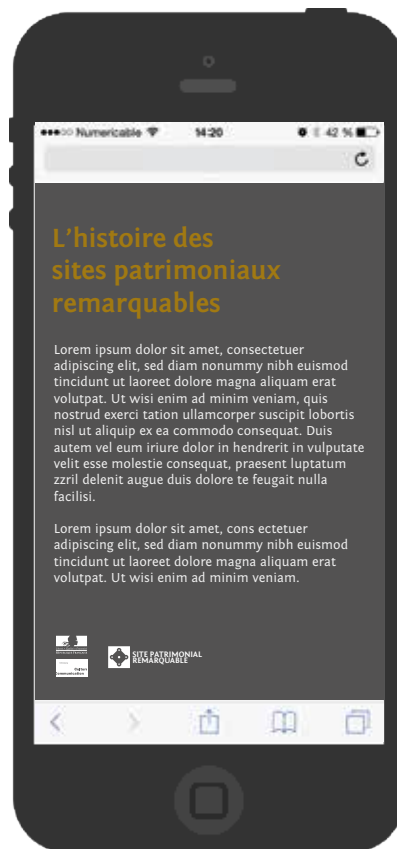

Signature sur affiche



Le logotype d'identification sur la signalisation routière

Exemple pour un Site patrimonial remarquable



Pour la signature sur les panneaux routiers, le labyrinthe blanc sur fond marron reste inchangé et sera utilisé pour les deux appellations.

Pour plus d'information, consultez l'Instruction Interministérielle sur la Signalisation Routière (ISR) sur le site <http://www.equipementsdelaroute.developpement-durable.gouv.fr/les-versions-actualisees-a-fevrier-2016-de-l-a442.html>

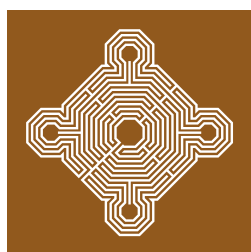

Exemple pour un Monument historique



4—Les fichiers numériques

L'ensemble des fichiers sont disponibles en 4 catégories :

A_CHARTE GRAPHIQUE

2017_MH_SPR_charte graphique.pdf

B_POLICE DE CARACTERES

pour la police Fontin Sans

C_PLAQUES

pour les fichiers de fabrication et plans techniques des plaques d'identification Monument historique et Site patrimonial remarquable

D_LOGOTYPES

pour les variantes des logotypes Monument historique et Site patrimonial remarquable

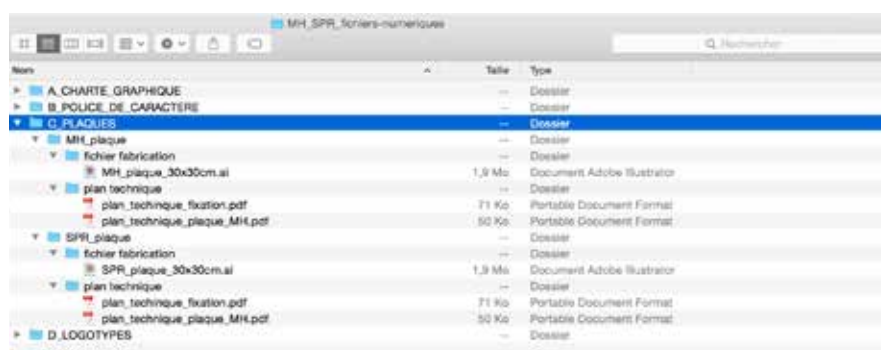
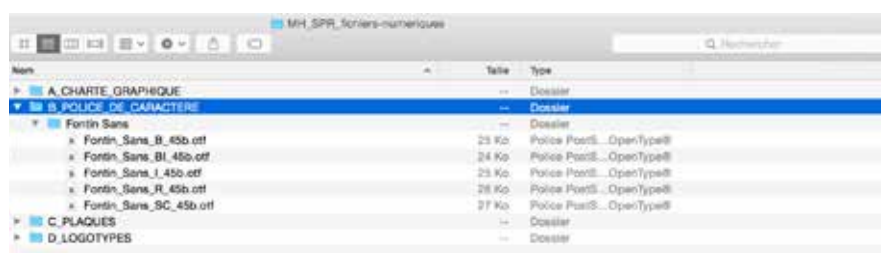
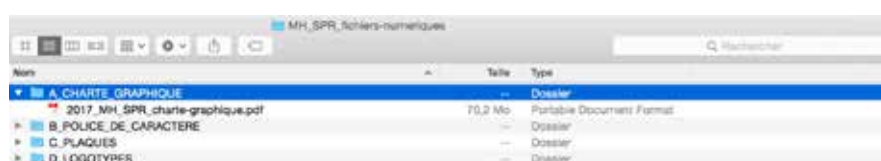

Nom	Taille	Type
➤ A_CHARTE_GRAPHIQUE	--	Dossier
➤ B_POUCE_DE_CARACTERE	--	Dossier
➤ C_PLAQUES	--	Dossier
➤ D_LOGOTYPES	--	Dossier
➤ MH_logotypes	--	Dossier
➤ version intégrale	--	Dossier
➤ Adobe Illustrator	--	Dossier
MH1A_ombre_CMJN.ai	1,9 Mo	Document Adobe Illustrator
MH1A_ombre_PANTONE.ai	1,4 Mo	Document Adobe Illustrator
MH1A_ombre_RVB.ai	1,9 Mo	Document Adobe Illustrator
MH2A_sans-ombre_CMJN.ai	1,9 Mo	Document Adobe Illustrator
MH2A_sans-ombre_PANTONE.ai	1,4 Mo	Document Adobe Illustrator
MH2A_sans-ombre_RVB.ai	690 Ko	Document Adobe Illustrator
MH2B_sans-ombre_NOIR-ET-BLANC.ai	1,9 Mo	Document Adobe Illustrator
MH2C_sans-ombre_NEGATIF.ai	1,8 Mo	Document Adobe Illustrator
➤ PNG_fond_transparent	--	Dossier
MH1A_ombre_CMJN.png	58 Ko	Image PNG
MH1A_ombre_PANTONE.png	60 Ko	Image PNG
MH1A_ombre_RVB.png	58 Ko	Image PNG
MH2A_sans-ombre_CMJN.png	57 Ko	Image PNG
MH2A_sans-ombre_PANTONE.png	57 Ko	Image PNG
MH2A_sans-ombre_RVB.png	57 Ko	Image PNG
MH2B_sans-ombre_NOIR-ET-BLANC.png	51 Ko	Image PNG
MH2C_sans-ombre_NEGATIF.png	43 Ko	Image PNG
➤ version simplifiée	--	Dossier
➤ Adobe Illustrator	--	Dossier
MH3A_simplifiée_CMJN.ai	1,8 Mo	Document Adobe Illustrator
MH3A_simplifiée_PANTONE.ai	1,8 Mo	Document Adobe Illustrator
MH3A_simplifiée_RVB.ai	652 Ko	Document Adobe Illustrator
MH3B_simplifiée_NOIR_ET_BLANC.ai	1,8 Mo	Document Adobe Illustrator
MH3C_simplifiée_NEGATIF.ai	1,8 Mo	Document Adobe Illustrator
➤ PNG_fond_transparent	--	Dossier
MH3A_simplifiée_CMJN.png	15 Ko	Image PNG
MH3A_simplifiée_PANTONE.png	15 Ko	Image PNG
MH3A_simplifiée_RVB.png	15 Ko	Image PNG
MH3B_simplifiée_NOIR_ET_BLANC.png	14 Ko	Image PNG
MH3C_simplifiée_NEGATIF.png	7 Ko	Image PNG
➤ SPR_logotypes	--	Dossier
➤ version intégrale	--	Dossier
➤ Adobe Illustrator	--	Dossier
SPR1A_ombre_CMJN.ai	1,9 Mo	Document Adobe Illustrator
SPR1A_ombre_PANTONE.ai	1,9 Mo	Document Adobe Illustrator
SPR1A_ombre_RVB.ai	716 Ko	Document Adobe Illustrator
SPR2A_sans-ombre_CMJN.ai	1,9 Mo	Document Adobe Illustrator
SPR2A_sans-ombre_PANTONE.ai	1,4 Mo	Document Adobe Illustrator
SPR2A_sans-ombre_RVB.ai	695 Ko	Document Adobe Illustrator
SPR2B_sans-ombre_NOIR-ET-BLANC.ai	1,9 Mo	Document Adobe Illustrator
SPR2C_sans-ombre_NEGATIF.ai	1,8 Mo	Document Adobe Illustrator
➤ PNG_fond_transparent	--	Dossier
SPR1A_ombre_CMJN.png	53 Ko	Image PNG
SPR1A_ombre_PANTONE.png	52 Ko	Image PNG
SPR1A_ombre_RVB.png	52 Ko	Image PNG
SPR2A_sans-ombre_CMJN.png	70 Ko	Image PNG
SPR2A_sans-ombre_PANTONE.png	59 Ko	Image PNG
SPR2A_sans-ombre_RVB.png	70 Ko	Image PNG
SPR2B_sans-ombre_NOIR-ET-BLANC.png	54 Ko	Image PNG
SPR2C_sans-ombre_NEGATIF.png	53 Ko	Image PNG
➤ version simplifiée	--	Dossier
➤ Adobe Illustrator	--	Dossier
SPR3A_simplifiée_CMJN.ai	1,8 Mo	Document Adobe Illustrator
SPR3A_simplifiée_PANTONE.ai	1,8 Mo	Document Adobe Illustrator
SPR3A_simplifiée_RVB.ai	651 Ko	Document Adobe Illustrator
SPR3B_simplifiée_NOIR-ET-BLANC.ai	1,8 Mo	Document Adobe Illustrator
SPR3C_simplifiée_NEGATIF.ai	1,8 Mo	Document Adobe Illustrator
➤ PNG_fond_transparent	--	Dossier
SPR3A_simplifiée_CMJN.png	18 Ko	Image PNG
SPR3A_simplifiée_PANTONE.png	18 Ko	Image PNG
SPR3A_simplifiée_RVB.png	18 Ko	Image PNG
SPR3B_simplifiée_NOIR-ET-BLANC.png	18 Ko	Image PNG
SPR3C_simplifiée_NEGATIF.png	9 Ko	Image PNG

